



## Simply Silent™ 100mm Contour Fan

### User guide

Gebruikershandleiding  
Guide de l'utilisateur  
Anleitung  
Kasutusjuhend  
Istruzioni per l'uso  
उपयोगकर्ता गाइड  
دليل المستخدم

**C4S** (92960AW)    **C4R** (92961AW)  
**C4TS** (92962AW)    **C4TR** (92963AW)  
**C4PS** (92964AW)    **C4PR** (92965AW)  
**C4HTS** (92966AW)    **C4HTR** (92967AW)

English Nederlands Français Deutsch Eesti Italiano अंग्रेज़ी العربية

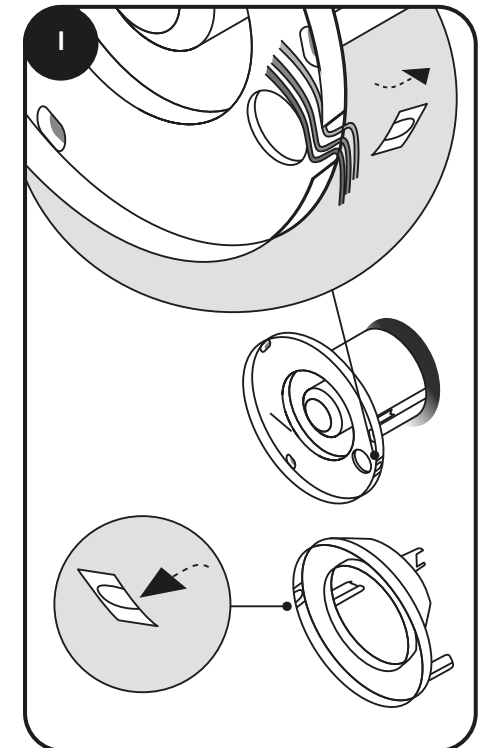
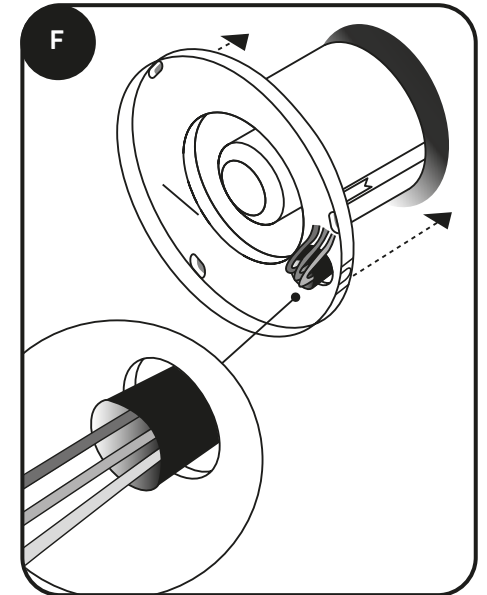
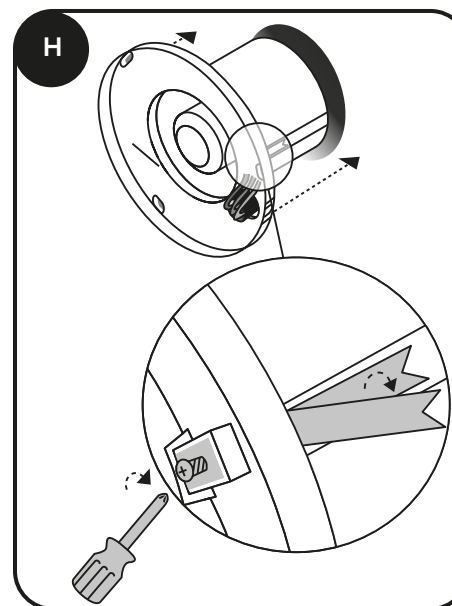
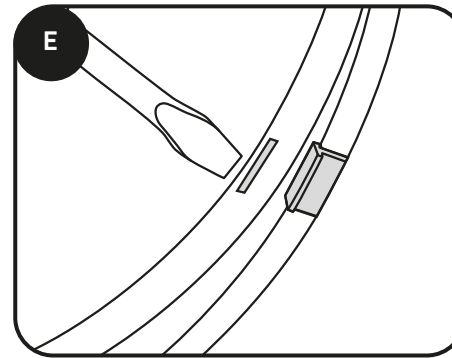
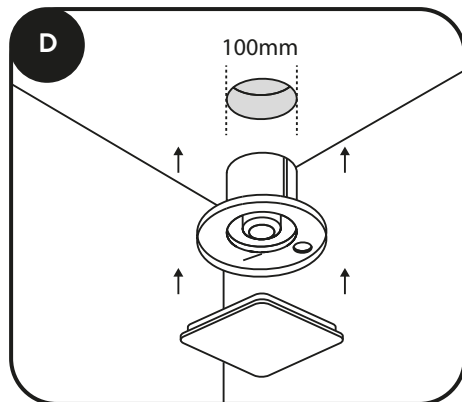
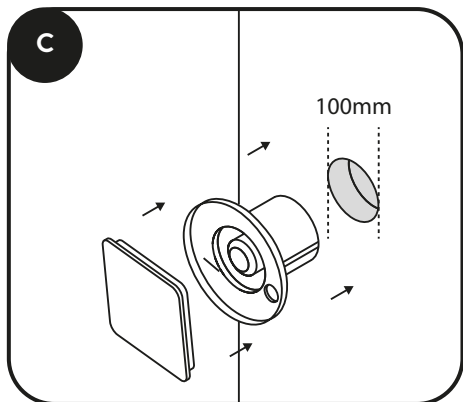
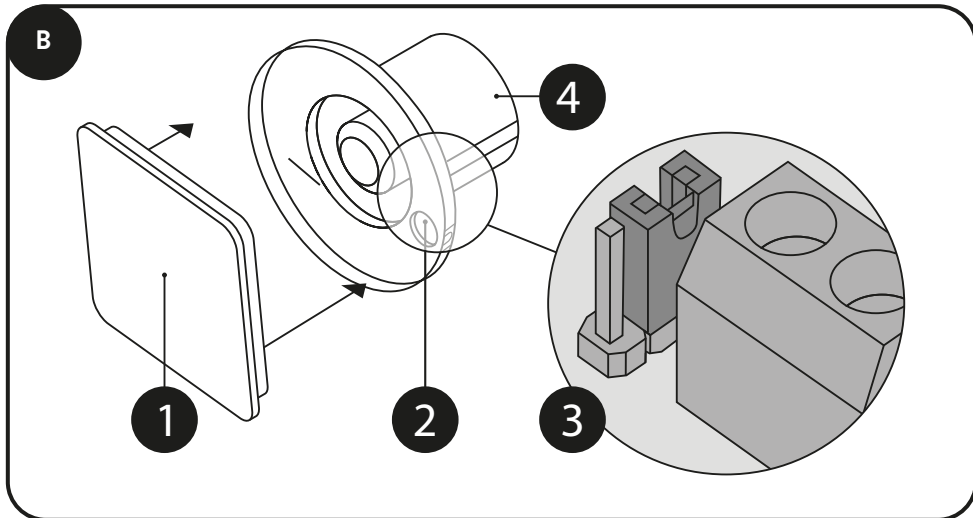
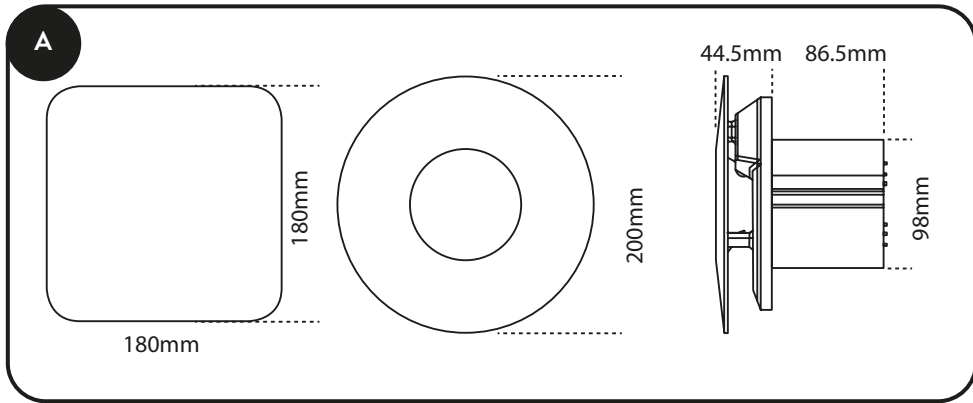

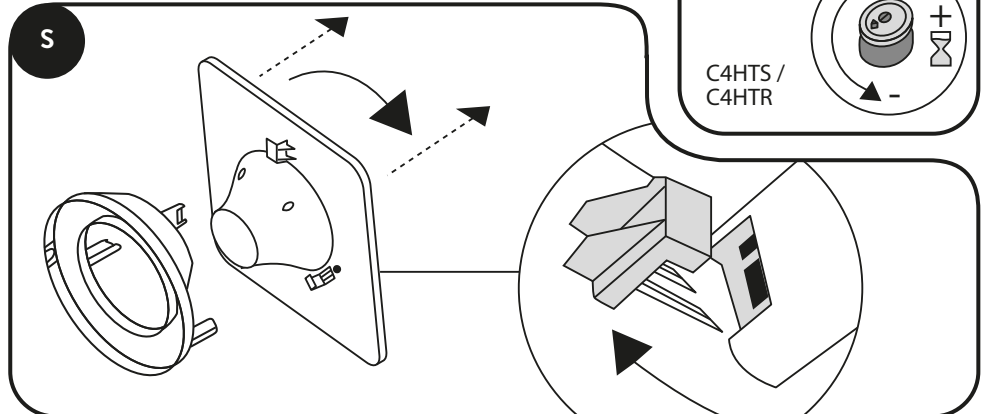
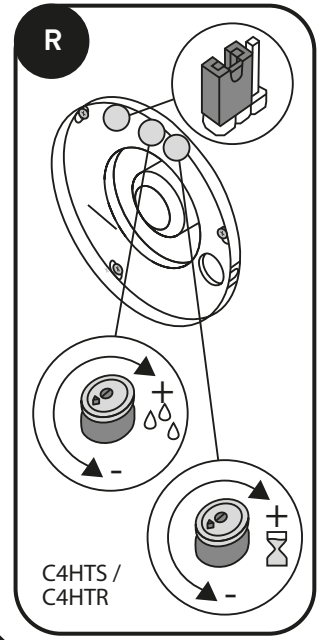
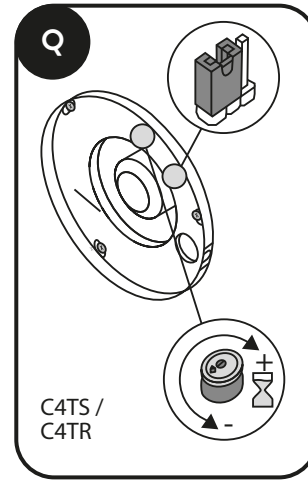
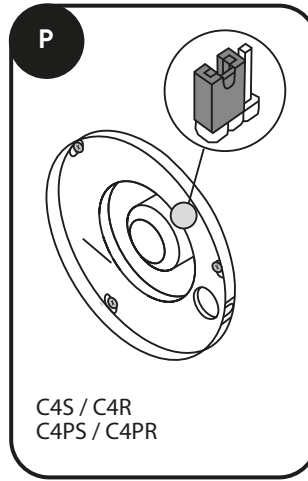
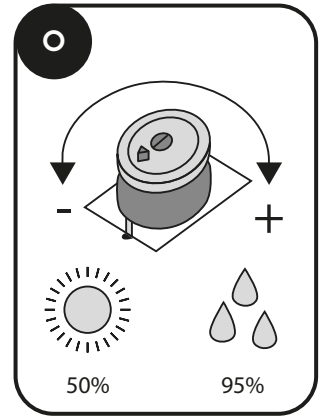
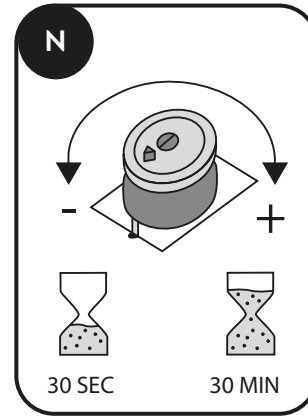
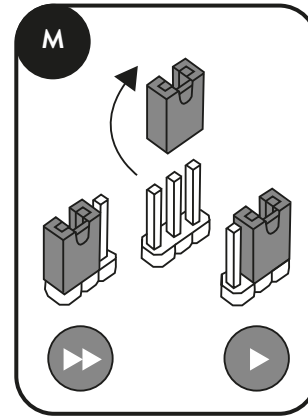
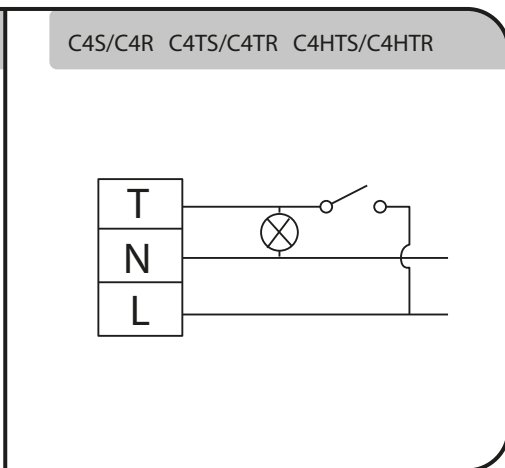
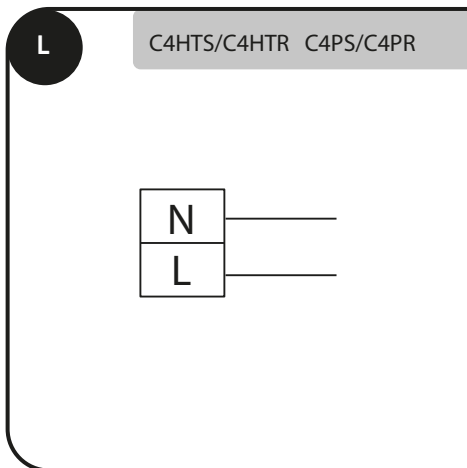
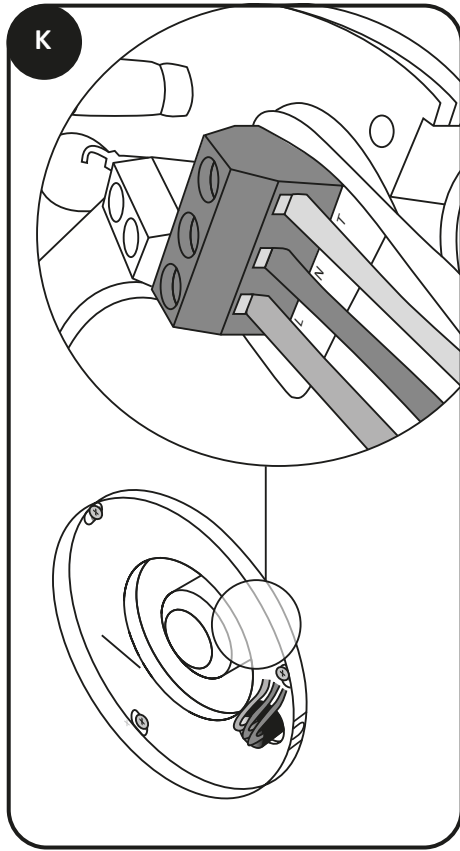
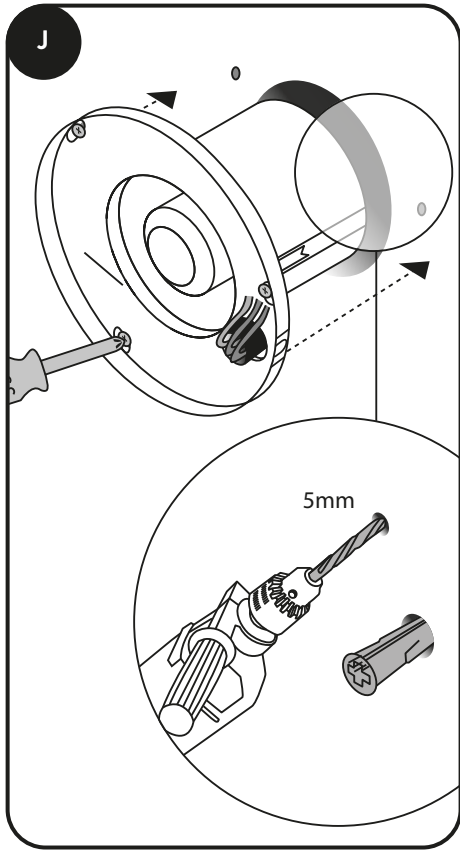

## Safety instructions

**This appliance can be used by children aged from 8 years and above and persons with reduced physical, sensory capabilities or lack of experience and knowledge if they have been given supervision or instruction concerning the use of the appliance in a safe way and understand the hazards involved. Children shall not play with the appliance. Cleaning and maintenance of the appliance shall not be made by children.**

## Before you start



Check that the electrical rating shown on each fan matches the mains supply. All installations must be supervised by a qualified electrician. Installations and wiring must conform to current local regulations.

Do read the entire instruction leaflet before commencing installation.

Do make sure the mains supply is switched off before attempting to make electrical connections or carry out any maintenance or cleaning.

The appliance is double insulated and does not require an earth connection.

## General information



Always check the appropriate size of space before installing the fan.



All Xpelair Simply Silent™ Contour fans have the following features:

1. Covers in square or circular.
2. Large cable access.
3. Two speed extraction (selectable at installation).
4. Built-in back draught shutter.

### Included in the box:

- 3x screws and 3x wall plugs.

### Tools for installation:

- 3mm electrician's screwdriver and No.1 or 2 Pozidriv screwdriver.
- Electric drill with 5mm drill bit may be required.

## General information

### C4S/C4R

Operate the fan using an on/off switch (not supplied).

### C4PS/C4PR

Operate the fan using an integral pull-cord.

### C4TS/C4TR\*

Built-in timer operates fan for a preset delay from 30 seconds to 30 minutes. Operate the fan using an on/off switch (not supplied).

### C4HTS/C4HTR\*

Operates when triggered automatically by the integral humidity sensor, or by using an external on/off switch (not supplied).

**In automatic mode:** The built-in timer automatically operates the fan for a pre-set delay time from 30 seconds to 30 minutes once humidity drops below the pre-set relative humidity (RH) value.

**External operation:** When switched off using the external on/off switch the fan continues to run for the preset delay from 30 seconds to 30 minutes.

\*Factory settings: Timer 15 minutes, RH 75%.

## What you will need



### Wall Mounting

- A ø100mm prepared hole.
- An external Wall Grille and ø100mm wall sleeve duct. Available from Xpelair Kit Ref 91232AW.



### Ceiling Mounting

- A ø100mm prepared hole.

Appropriate items depending on ceiling type. These are available from Xpelair:

- 3m flexible ducting Ref: 89663AA. If the duct passes through a cold space use insulated duct Ref: 91459AA.
- Soffit Grille Ref: 89742AW.
- XCT100 – Condensation Trap. Ref: 89749AA. Fitted immediately above the fan, this prevents water ingress due to condensation forming in the duct above the fan and running down.

### Surface Mounting

- Miniature PVC trunking 16mm wide x 8mm deep.

## Where to locate the fan



Locate it as high as possible. At least 110mm from the edges of the mounting surface to the centre of the hole. As far away as possible from and opposite to the main source of air replacement to ensure airflow across the room (e.g. opposite the internal doorway). Near the source of steam or odours.



Not where ambient temperatures are likely to exceed 50°C. If installed in a kitchen, fans must not be mounted immediately above a cooker hob, or eye level grill. If installing in a room containing a fuel burning device which has a non-balanced flue, it is the installer's responsibility to ensure that there is enough replacement air to prevent fumes being drawn down the flue when the fan is operating up to maximum extract. Refer to Building Regulations for specific requirements. Exhaust air must not be discharged into a flue used for exhausting of fumes from appliances supplied with energy other than electric. Requirements of all authorities concerned must be observed for exhaust air discharge and intake flow rates. Not suitable for use in possible chemical corrosive atmospheres.

### Australia Only

#### C4S / C4R / C4PS / C4PR

Connection to the supply can be made by a flexible 2-core cable complete with 3 pin plug for insertion into an approved 10A GPO, or directly wired through an approved 10A wall mounted surface switch, with at least 3mm clearance between contacts.

### Australia Only

#### C4TS / C4TR / C4HTS / C4HTR

These models are permanently connected to the supply and operation is controlled by a remote switch. They should be directly wired to the supply through an approved 10A wall mounted surface switch with at least 3mm clearance between contacts.

### UK only (all variants)

All models are connected to a double pole isolating switch on the main circuit. For fixed wiring circuits, the protective fuse for the appliance must not exceed 5A.

## Installing switches and cables



**Warning:** Do not make any connections to the electrical supply at this stage.



**Wet Rooms:** on/off switch must be situated so that it cannot be touched by persons making use of the bath or shower.



**The installation must be performed in accordance with local wiring regulations.**

- If metal switch boxes are used, earthing regulations must be followed.
- The cross-sectional area of the supply cord used should be ranged between 1-1.5mm<sup>2</sup>.
- C4S / C4R / C4PS / C4PR – 2 core, C4TS / C4TR / C4HTS / C4HTR – 3 core.
- C4TS / C4TR / C4HTS / C4HTR. A wall or ceiling on/off switch (with indicator light) is recommended.

### Step 1

Check that the electrical rating shown inside the back-plate matches your mains supply.

### Step 2

Check there are no buried pipes or cables e.g. electricity, gas, water behind the switch location (in the wall or above the ceiling). If in doubt, seek professional advice.

### Step 3

Isolate the mains supply.

### Step 4

Install the isolating switch and on/off switch (if required).

### Step 5

Lay in the cable from the isolating switch to the fan location via the on/off switch (if required). This must be housed in miniature PVC trunking.

### Step 6

Lay in the cable from the isolating switch to the point of connection to the mains supply.

### Step 7

Make all connections within the isolating switch and the on/off switch (if required).

## So Simple fan installation



### Step 1 – Preparing the fan for installation

- Remove the front cover / baffle assembly.



**If working above ground floor level, safety precautions must be observed.**



### Step 2 – Mount the back-plate

- Ensure back plate is level using level reference line **see G**.
- The fan may be fixed to a wall tube by tightening the quick fit clamp brackets, or with screws supplied if necessary **see H**.
- If surface mounting, cut out the thin wall section for the wiring **see I**.



### Step 3 – Wire the electrical connections

- Please ensure you follow the right diagram and installation type for the model you have purchased **see L**.

## So Simple fan settings



### All fans – speed setting

Select either high or low speed by connecting the jumper between the centre and high or low speed pin. Location of jumper is dependent on model purchased, **see P - R**.



### C4TS / C4TR Only

To adjust the over-run period **see N**. For location of timer control **see Q**.



### C4HTS / C4HTR

To adjust humidity operation between 50% and 95% **see O**. To adjust the over-run period **see N**. For location of humidistat and timer control **see R**.

**Finally refit the front cover/baffle. If surface mounting, remove cut out before refitting see I. Miniature PVC trunking must be sealed against the front cover.**

## So Simple cleaning

### Step 1 – Before cleaning

Isolate the fan completely from the mains supply and remove front baffle **see S**.

### Step 2 – No water or chemicals

Do not immerse the fan in water or other liquids to clean any other parts of the fan. Do not use strong detergents, solvents or chemical cleaners.

### Step 3 – Clean front

Wipe it with a damp, lint free cloth or wash it with warm soapy water. Thoroughly dry the front baffle and refit.

## Guarantee UK

We, Redring Xpelair Group Limited, provide a guarantee against faulty parts and manufacture for a period of 2 years from the date of purchase. In the unlikely event of a product breakdown during the guarantee period the product should be returned to the place of purchase or to Redring Xpelair Group Limited.

### Exclusions:

- This guarantee does not cover compensation for the loss of the product or consequential loss of any kind.
- Damage or defects to the product arising from incorrect installation or lack of maintenance.
- Transportation costs.

This guarantee does not affect your statutory rights.

## Technical Advice and Service

### United Kingdom

Xpelair have a comprehensive range of services. Please ask for details:

General Enquiries Hotline: **+44 (0) 844 372 7761**

General Enquiries Faxline: **+44 (0) 844 372 7762**

Technical Hotline: **+44 (0) 844 372 7766**

Technical Faxline: **+44 (0) 844 372 7767**

Sales/Spares Hotline: **+44 (0) 844 372 7750**

Sales/Spares Faxline: **+44 (0) 844 372 7760**

## Guarantee International

Contact local distributor for details.  
[www.xpelair.co.uk/international](http://www.xpelair.co.uk/international)



Head Office, UK Sales Office and Spares  
Redring Xpelair Group Ltd, Newcombe House,  
Newcombe Way, Orton Southgate,  
Peterborough, PE2 6SE England.  
[www.xpelair.co.uk](http://www.xpelair.co.uk)

## International

Technical Advice and Service:  
Contact your local Xpelair distributor.  
[www.xpelair.co.uk/international](http://www.xpelair.co.uk/international)

Dit apparaat kan door kinderen van 8 jaar en ouder worden gebruikt en door personen met beperkte psychische, zintuiglijke of geestelijke vaardigheden of ontbrekende ervaring en kennis, mits ze onder toezicht staan of instructies hebben gekregen betreffende het veilig gebruik van het apparaat en de bijbehorende gevaren begrijpen. Kinderen mogen niet met het apparaat spelen. Reiniging en onderhoud van het apparaat mag niet door kinderen worden uitgevoerd.

## Voor u begint



Controleer of het elektrisch vermogen van de ventilator overeenkomt met de elektrische voeding. Installaties moeten worden gecontroleerd door een gekwalificeerd elektricien. Installatie en bedrading moeten voldoen aan de huidige lokale regelgeving.

Voor u begint met de installatie eerst de volledige instructiefolder lezen.

Zorg dat de elektriciteit is uitgeschakeld voor u elektrische verbindingen tot stand brengt, onderhoud uitvoert of de ventilator reinigt.

Het apparaat is dubbel geïsoleerd waardoor er geen aardaansluiting nodig is.

## Algemene informatie



Controleer altijd of er voldoende ruimte is voor u de ventilator installeert.



Alle Xpelair Simply Silent™ Contour ventilatoren hebben de volgende kenmerken:

1. Vierkante of ronde afdekplaten.
2. Grote kabeldoorvoer.
3. Afzuiging op twee snelheden (te kiezen tijdens installatie).
4. Ingebouwde tochtklep.

### Bij de levering inbegrepen:

- 3 x schroeven en 3 x muurpluggen.

### Gereedschap voor installatie:

- 3 mm elektriciens schroevendraaier en nr. 1 of 2 Pozidriv schroevendraaier.
- Een elektrische boormachine met een 5 mm boor is eventueel nodig.

## Algemene informatie

### C4S/C4R

Ventilator bedienen met een aan-/uitknop (niet meegeleverd).

### C4PS/C4PR

Ventilator bedienen met behulp van een geïntegreerd trekkoord.

### C4TS/C4TR\*

De ventilator wordt geactiveerd via een ingebouwde tijdschakelaar met een vooraf ingestelde vertraging van 30 seconden tot 30 minuten. Ventilator bedienen met een aan-/uitknop (niet meegeleverd).

### C4HTS/C4HTR\*

Ventilator treedt automatisch in werking wanneer de geïntegreerde vochtsensor wordt geactiveerd of door gebruik van een externe aan-/uitknop (niet meegeleverd).

**In automatische modus:** De ventilator wordt automatisch geactiveerd door een ingebouwde tijdschakelaar met een vooraf ingestelde vertraging van 30 seconden tot 30 minuten zodra de luchtvochtigheid beneden een vooraf ingestelde relatieve vochtigheidsgraad (RV) daalt.

**Externe bediening:** Wanneer de ventilator via de externe aan-/uitschakelaar wordt uitgeschakeld, blijft deze draaien gedurende de vooraf ingestelde vertragingstijd van 30 seconden tot 30 minuten.

\*Fabrieksinstellingen: timer 15 minuten, RV 75%.

## Benodigheden



### Wandmontage

- Een voorgeboorde opening van ø100 mm.
- Een extern ventilatorrooster en muurkoker van ø100 mm. Beschikbaar bij Xpelair Kit Ref 91232AW.



### Plafondmontage

- Een voorgeboorde opening van ø100 mm. Benodigd materiaal is afhankelijk van het soort plafond. Dit is beschikbaar bij Xpelair.
- 3 m flexibele ventilatiekoker ref: 89663AA. Indien de ventilatiekoker door een koude ruimte gaat, geïsoleerde koker gebruiken ref: 91459AA.
- Soffit rooster ref: 89742AW.
- XCT100 – condensvanger. Ref: 89749AA. Deze wordt direct boven de ventilator gemonteerd en voorkomt dat condenswater in het kanaal boven de ventilator in het apparaat stroomt.

### Opbouwmontage

- Mini pvc-goot 16 mm breed x 8 mm diep.

## Plaatsing van de ventilator



Plaats de ventilator zo hoog mogelijk. Minimaal 110 mm van de randen van het montageoppervlak in het midden van het gat. Zo ver mogelijk weg van en tegenover de belangrijkste bron van luchtverversing zodat er gegarandeerd een luchtstroom in de ruimte ontstaat (bijv. tegenover een binnendeur). In de buurt van een bron van stoom of geuren.



Op een locatie waar de temperatuur normaal gesproken niet oploopt tot boven 50 °C. Indien de ventilator in een keuken wordt geïnstalleerd, mag deze niet direct boven het fornuis worden geplaatst of op gelijke hoogte met een grill. Indien de ventilator wordt geïnstalleerd in een ruimte waarin een op brandstof werkend apparaat met een open afvoerkanaal staat, is het de verantwoordelijkheid van de installateur om te zorgen dat er voldoende vervangingslucht aanwezig is om te voorkomen dat de dampen door het afvoerkanaal naar beneden worden gezogen als de ventilator op maximaal vermogen werkt. Controleer de bouwvoorschriften voor de specifieke eisen. Afvoerlucht mag niet worden afgevoerd via een afvoerkanaal waarin dampen van apparatuur worden afgevoerd die op een andere manier dan elektrisch worden voorzien van energie. De voorschriften van alle betrokken instanties met betrekking tot de stroomsnelheden van afvoer- en toevoerlucht moeten worden nageleefd. Niet geschikt voor gebruik in een mogelijk chemisch corrosieve atmosfeer.

### Alleen Australië

#### C4S / C4R / C4PS / C4PR

De voedingsaansluiting kan tot stand worden gebracht met behulp van een flexibele 2-aderige kabel voorzien van 3-polige stekker die past in een goedgekeurde GPO van 10 A. De ventilator kan ook direct op een goedgekeurde muurschakelaar van 10 A worden aangesloten, waarbij er minimaal 3 mm speling zit tussen de contacten.

### Alleen Australië

#### C4TS / C4TR / C4HTS / C4HTR

Deze modellen zijn permanent op de voeding aangesloten en worden bediend via een afstandsschakelaar. Ze moeten direct op de voeding worden aangesloten via een goedgekeurde muurschakelaar van 10 A met minimaal 3 mm speling tussen de contacten.

### Alleen GB (alle varianten)

Alle modellen zijn via een dubbelpolige werkschakelaar verbonden met de hoofdstroom. Voor vaste bedradingscircuits mag de zekering voor het apparaat niet zwaarder zijn dan 5 A.

## Kabels en schakelaars installeren



**Waarschuwing:** Breng geen elektrische verbindingen tot stand op dit punt.



**Natte ruimtes: aan-/uitschakelaar moet zo staan dat deze niet kan worden aangeraakt door de persoon die gebruikt maakt van de douche of het bad.**



**De ventilator moet volgens de lokale elektrische voorschriften worden geïnstalleerd.**

- Indien metalen schakelkasten worden gebruikt, moeten de aardingvoorschriften worden nageleefd.
- De dwarsdoorsnede van het netsnoer moet tussen 1 - 1,5 mm<sup>2</sup> bedragen.
- C4S / C4R / C4PS / C4PR – 2-aderig, C4TS / C4TR / C4HTS / C4HTR – 3-aderig.
- C4TS / C4TR / C4HTS / C4HTR. Wij raden een muur- of plafondschaakelaar aan (met indicatorlicht).

### Stap 1

Controleer of het elektrisch vermogen van de ventilator overeenkomt met de elektrische voeding.

### Stap 2

Controleer of er geen verborgen leidingen of kabels (bijv. elektriciteit, gas, water) zijn achter de locatie van de schakelaar (in de muur of boven het plafond). Bij twijfel deskundig advies vragen.

### Stap 3

Schakel de voeding uit.

### Stap 4

Installeer de werkschakelaar en aan-/uitschakelaar (indien nodig).

### Stap 5

Leg de kabel van de werkschakelaar naar de locatie van de ventilator via de aan-/uit-schakelaar (indien nodig). Deze moet in een miniatuur pvc-goot liggen.

### Stap 6

Leg de kabel van de werkschakelaar naar het verbindingpunt met de netvoeding.

### Stap 7

Breng alle verbindingen met de werkschakelaar en aan-/uitschakelaar tot stand (indien nodig).

## Zo Simpel een ventilator installeren



### Stap 1 – De ventilator voor installatie voorbereiden

- Verwijder de afdekking/uitlaatdemper.



Indien u op hoogte werkt, de veiligheidsvoorschriften naleven.



### Stap 2 – Monteer de achterplaat

- **Zorg dat de achterplaat recht zit, gebruik een referentielijn, zie G.**
- De ventilator moet op de doorvoerbuis worden vastgemaakt met behulp van klembeugels of indien nodig met de bijgeleverde schroeven, zie H.
- Bij opbouwmontage, het dunne muurgedeelte voor de bedrading uitsnijden, zie I.



### Stap 3 – Elektrische bedrading verbinden

- Zorg dat u het juiste schema en installatietype aanhoudt voor het model dat u hebt gekocht, zie L.

## Zo Simpel een ventilator instellen



### Alle ventilatoren – snelheid instellen

Selecteer de hoge of lage snelheid door de jumper tussen het midden en de hoge en lage snelheidspen aan te sluiten. De locatie van de jumper hangt af van het gekochte model, zie P - R.



### Alleen C4TS / C4TR

Voor het aanpassen van de overgangstijd, zie N. Voor de locatie van de tijdschakeling, zie Q.



### C4HTS / C4HTR

Voor het aanpassen van de vochtigheid tussen 50% en 95%, zie O. Voor het aanpassen van de overgangstijd, zie N. Voor het lokaliseren van de hygrostaat en de tijdschakeling, zie R.

**Als laatste plaatst u de afdekking/uitlaatdemper terug. Bij opbouwmontage de uitsnijding verwijderen voor het terugplaatsen, zie I. Miniatuur pvc-goot moet hermetisch gesloten tegen de afdekking liggen.**

## Zo Simpel reinigen

### Stap 1 – Voor de reiniging

Koppel de ventilator volledig los van de voeding en verwijder de uitlaatdemper zie S

### Stap 2 – Geen water of chemicaliën

Dompel de ventilator niet in water of andere vloeistoffen om delen van de ventilator te reinigen. Gebruik geen sterke reinigingsmiddelen, oplosmiddelen of chemische reinigers.

### Stap 3 – Voorkant reinigen

Met een vochtige, pluisvrije doek afvegen of wassen met warm water met zeepsop. De uitlaatdemper goed drogen en weer aanbrengen.

## Garantie internationaal

Neem contact op met uw lokale dealer voor meer informatie. [www.xpelair.co.uk/international](http://www.xpelair.co.uk/international)



## Technisch advies en service

### Internationaal

Technisch advies en service:

Neem contact op met uw lokale Xpelair-dealer.

[www.xpelair.co.uk/international](http://www.xpelair.co.uk/international)

## Consignes de sécurité

**Cet appareil peut être utilisé par des enfants de 8 ans et plus et par des personnes ayant des capacités physiques, sensorielles réduites ou manquant d'expérience et de connaissances si elles sont encadrées ou si des consignes leur ont été données concernant l'utilisation de l'appareil de manière sûre et si elles comprennent les risques encourus. Les enfants ne doivent pas jouer avec l'appareil. Le nettoyage et l'entretien de l'appareil ne doivent pas être effectués par des enfants.**

## Avant de commencer



Vérifiez que la puissance électrique indiquée sur chacun des ventilateurs correspond à l'alimentation secteur. Toutes les installations doivent être supervisées par un électricien compétent. Les installations et le câblage doivent être conformes aux réglementations en vigueur.

**Veillez lire l'intégralité de la notice avant de commencer l'installation.**

**Assurez-vous que l'alimentation électrique du secteur est coupée avant de tenter de réaliser des raccordements ou d'effectuer tout entretien ou nettoyage.**

**L'appareil est doublement isolé et ne nécessite pas de prise de terre.**

## Informations générales



Toujours vérifier les dimensions de l'espace avant d'installer le ventilateur.



Tous les ventilateurs Xpelair Simply Silent™ Contour présentent les caractéristiques suivantes :

1. Couvercle carré ou circulaire.
2. Accès de grande taille pour le câblage.
3. Deux vitesses d'extraction (sélectionnables lors de l'installation).
4. Volet intégré motorisé à l'arrière.

### Inclus dans la boîte :

- 3 vis et 3 bouchons pour mur.

### Outils pour l'installation :

- Tournevis d'électricien de 3 mm et Tournevis Pozidriv n° 1 ou 2.
- Perceuse électrique avec un foret de 5 mm peut être nécessaire.

## Informations générales

### C4S/C4R

Font fonctionner le ventilateur en utilisant un interrupteur marche/arrêt (non fourni).

### C4PS/C4PR

Font fonctionner le ventilateur en utilisant une cordelette intégrée.

### C4TS/C4TR\*

Une minuterie intégrée fait fonctionner le ventilateur selon un délai prédéfini de 30 secondes à 30 minutes. Font fonctionner le ventilateur en utilisant un interrupteur marche/arrêt (non fourni).

### C4HTS/C4HTR\*

Fonctionne lorsqu'il est automatiquement déclenché par un capteur d'humidité intégré ou en utilisant un interrupteur marche/arrêt externe (non fourni).

**En mode automatique :** la minuterie intégrée fait fonctionner le ventilateur selon un délai prédéfini de 30 secondes à 30 minutes une fois que l'humidité chute en dessous de la valeur de l'humidité relative (HR) prédéfinie.

**Fonctionnement externe :** une fois éteint à l'aide de l'interrupteur marche/arrêt externe, le ventilateur continue de fonctionner pendant une durée prédéfinie allant de 30 secondes à 30 minutes.

\*Réglages d'usine : Minuterie 15 minutes, HR 75 %

## Ce dont vous avez besoin



### Montage au mur

- Un trou ménagé de 100 mm de ø.
- Une grille murale externe et un conduit mural avec enveloppe de 100 mm de ø. Disponible dans le kit Xpelair Réf. 91232AW.



### Montage au plafond

- Un trou ménagé de 100 mm de ø.

Articles adaptés au type de plafond.

Les articles suivants sont disponibles chez Xpelair :

- Conduit flexible de 3 m de long Réf. : 89663AA. Si le conduit traverse un espace froid, utilisez un conduit isolé Réf. : 91459AA.
- Grille Soffit Réf. : 89742AW.
- XCT100 – Collecteur de condensation. Réf. : 89749AA. Monté juste au-dessus du ventilateur, il empêche la pénétration d'eau provenant de la formation de condensation dans le conduit au-dessus du ventilateur qui s'évacue par en bas.

### Montage sur surface

- Réseau de gaines PVC miniature de 16 mm de large et de 8 mm de profondeur.

## Où placer le ventilateur



Placer le ventilateur aussi haut que possible. Laisser au moins 110 mm entre les bords de la surface de montage et le centre du trou. Placer le ventilateur le plus loin possible de la source principale de renouvellement de l'air et à son opposé pour garantir un flux d'air à travers la pièce (p. ex. en face de la porte intérieure). Placer le ventilateur à proximité d'une source de vapeur ou d'odeurs.



Ne pas le placer dans des endroits où la température ambiante est susceptible de dépasser 50 °C. En cas d'installation dans une cuisine, les ventilateurs doivent être installés immédiatement au-dessus d'une plaque de cuisson ou d'un grill situé au niveau des yeux. En cas d'installation dans une pièce refermant un appareil brûlant du combustible ayant un conduit déséquilibré, il est de la responsabilité de l'installateur de s'assurer qu'il y a un renouvellement suffisant de l'air pour éviter aux fumées d'être évacuées par en bas lorsque le ventilateur fonctionne à extraction maximale. Reportez-vous aux réglementations en matière de construction pour connaître les exigences spécifiques. L'air extrait ne doit pas être envoyé dans un conduit utilisé pour évacuer des fumées d'appareils alimentés en énergie autre que l'énergie électrique. Les exigences de toutes les autorités compétentes doivent être respectées en matière d'évacuation d'air et de débit d'admission. Ne convient pas à une utilisation dans des atmosphères potentiellement corrosives chimiquement.

### Uniquement pour l'Australie C4S / C4R / C4PS / C4PR

Le raccordement à l'alimentation électrique peut être effectué grâce à un câble à 2 conducteurs flexible terminé avec une prise à 3 broches insérée dans une prise GPO 10 A homologuée ou directement câblée via un interrupteur en saillie de 10 A homologué monté au mur, avec un dégagement minimum de 3 mm entre les contacts.

### Uniquement pour l'Australie C4TS / C4TR / C4HTS / C4HTR

Ces modèles sont en permanence raccordés à l'alimentation et le fonctionnement est contrôlé par un interrupteur à distance. Ils doivent être directement raccordés à l'alimentation via un interrupteur en saillie de 10 A homologué monté au mur, avec un dégagement minimum de 3 mm entre les contacts.

### Uniquement pour le Royaume-Uni (tous les modèles)

Tous les modèles sont raccordés à un sectionneur bipolaire sur le circuit principal. Concernant les circuits à câblage fixe, le fusible de protection de l'appareil ne doit pas dépasser 5 A.



## Installation des interrupteurs et des câbles



**Attention : Ne procéder à aucun raccordement à l'alimentation électrique à cette étape.**



**Pièces humides : l'interrupteur marche/arrêt doit être placé de sorte qu'il ne puisse être accessible à des personnes utilisant la baignoire ou la douche.**



**L'installation doit être effectuée conformément aux réglementations locales en vigueur en matière de câblage.**

- En cas d'utilisation de boîtiers d'interrupteur en métal, la réglementation en matière de mise à la terre devra être respectée.
- La surface de section transversale du cordon d'alimentation doit être comprise entre 1 et 1,5 mm<sup>2</sup>.
- C4S / C4R / C4PS / C4PR – 2 conducteurs, C4TS / C4TR / C4HTS / C4HTR – 3 conducteurs.
- C4TS / C4TR / C4HTS / C4HTR. L'utilisation d'un interrupteur marche/arrêt mural ou de plafond (avec voyant) est recommandée.

### Étape 1

Vérifiez que la puissance électrique indiquée sur chacun des ventilateurs correspond à l'alimentation secteur.

### Étape 2

Vérifiez qu'il n'existe pas de tuyaux ou câbles enterrés, par ex. électricité, gaz, eau derrière l'emplacement de l'interrupteur (dans le mur ou au-dessus du plafond). En cas de doute, demandez conseil à un professionnel.

### Étape 3

Isolez l'alimentation électrique principale.

### Étape 4

Installez le sectionneur et l'interrupteur marche/arrêt (le cas échéant).

### Étape 5

Placez le câble entre le sectionneur et l'emplacement du ventilateur via l'interrupteur marche/arrêt (si nécessaire). Il doit être placé dans un réseau de gaines PVC miniature.

### Étape 6

Placez le câble entre le sectionneur et le point de raccordement à l'alimentation électrique.

### Étape 7

Effectuez tous les raccordements dans le sectionneur et l'interrupteur marche/arrêt (si nécessaire).

## Installation du ventilateur extrêmement facile



### Étape 1 : préparation du ventilateur pour l'installation

- Enlevez l'ensemble couvercle frontal / déflecteur.



**Si vous travaillez en hauteur, il convient de prendre des mesures de sécurité.**



### Étape 2 : montage de la plaque arrière

- Veillez à ce que la plaque arrière soit à niveau en utilisant la ligne de niveau. Voir figure G.
- Le ventilateur peut être fixé à un tuyau mural en serrant les brides de fixation à ajustement rapide ou à l'aide de vis fournies au besoin. **Voir figure H.**
- En cas de montage sur une surface, découpez une section fine de mur pour les câbles. **Voir figure I.**



### Étape 3 : raccordement de connexions électriques

- Veillez à suivre le bon diagramme et le type d'installation pour le modèle que vous avez acheté. **Voir la figure L.**



## Réglages du ventilateur extrêmement faciles



### Tous les ventilateurs : réglage de la vitesse

Sélectionnez soit une vitesse élevée, soit une vitesse faible en raccordant le cavalier entre le centre et la broche de vitesse élevée ou faible. L'emplacement du cavalier dépend du modèle acheté, **voir les figures P à R.**



### Uniquement C4TS / C4TR

Pour régler la période de dépassement **voir la figure N.** Pour connaître l'emplacement de la commande de la minuterie **voir la figure Q.**



### C4HTS / C4HTR

Pour régler le fonctionnement dans une humidité entre 50 % et 95 % **voir la figure O.** Pour régler la période de dépassement **voir la figure N.** Pour connaître l'emplacement de l'humidostat et de la commande de la minuterie **voir la figure R.**

**Enfin, remplacez le couvercle frontal / déflecteur. En cas de montage sur une surface, enlevez la découpe avant le remontage voir la figure I. La gaine PVC miniature doit être scellée contre le couvercle avant.**

## Nettoyage du ventilateur extrêmement facile

### Étape 1 : Avant le nettoyage

Isolez complètement le ventilateur du secteur, puis retirez le déflecteur avant **voir S.**

### Étape 2 : pas d'eau, pas de produits chimiques

Ne plongez pas le ventilateur dans l'eau ou tout autre liquide pour nettoyer toutes autres pièces du ventilateur. N'utilisez pas de détergents, solvants ou nettoyeurs chimiques puissants.

### Étape 3 : nettoyage de l'avant

Essuyez-le avec un chiffon humide non pelucheux ou nettoyez-le à l'eau chaude savonneuse. Essayez soigneusement le déflecteur avant, puis remplacez-le.

## Garantie internationale

Contactez le distributeur local pour plus d'informations.  
[www.xpelair.co.uk/international](http://www.xpelair.co.uk/international)



## Conseil technique et maintenance

### International

Conseil technique et maintenance :

Contactez votre distributeur Xpelair local.

[www.xpelair.co.uk/international](http://www.xpelair.co.uk/international)

**Dieses Gerät kann von Kindern ab 8 Jahren und Personen mit eingeschränkten physischen, sensorischen Fähigkeiten oder wenig Erfahrung und Wissen benutzt werden, wenn eine angemessene Aufsicht oder ausführliche Anweisung zur sicheren Verwendung des Geräts gegeben ist und die damit verbundenen Gefahren verstanden wurden. Kinder dürfen nicht mit dem Gerät spielen. Die Reinigung und Wartung des Gerätes darf nicht durch Kinder erfolgen.**

## Bevor Sie beginnen



Überprüfen Sie, ob die angegebene Betriebsspannung mit der Netzspannung übereinstimmt. Alle Installationsarbeiten sind von einem qualifizierten Elektriker zu beaufsichtigen. Installation und Verkabelung müssen den örtlich geltenden Vorschriften entsprechen.

Lesen Sie vor Beginn der Installation die gesamte Anleitung durch.

Vor dem Herstellen von elektrischen Anschlüssen muss sichergestellt werden, dass die Netzstromversorgung abgeschaltet ist. Dies gilt auch für alle Wartungs- und Reinigungsarbeiten.

Der Lüfter ist doppelt isoliert und muss nicht geerdet werden.

## Allgemeine Informationen



Überprüfen Sie vor Installation des Lüfters, ob er für die Raumgröße geeignet ist.



Alle Lüfter der Marke Xpelair Simply Silent™ Contour weisen folgende Merkmale auf:

1. quadratische oder runde Abdeckung
2. großzügiger Kabelzugang
3. zwei Geschwindigkeitsstufen (während der Installation wählbar)
4. integrierte Rückluftsperr

### Im Lieferumfang enthalten:

- 3 Schrauben und 3 Dübel

### Werkzeuge für die Installation:

- 3mm-Elektriker-Schraubendreher und Pozidriv-Schraubendreher Nr. 1 oder 2
- evtl. Bohrmaschine mit 5 mm Bohrer

## Allgemeine Informationen

### C4S/C4R

Betrieb des Lüfters mittels Ein-/Ausschalter (nicht mitgeliefert).

### C4PS/C4PR

Betrieb des Lüfters mittels integrierter Zugschnur.

### C4TS/C4TR\*

Betrieb des Lüfters mittels integriertem Timer für eine voreingestellte Nachlaufzeit von 30 Sekunden bis 30 Minuten. Betrieb des Lüfters mittels Ein-/Ausschalter (nicht mitgeliefert).

### C4HTS/C4HTR\*

Wird automatisch durch den integrierten Feuchtigkeitssensor eingeschaltet oder über einen externen Ein-/Ausschalter (nicht mitgeliefert).

**Im Automatikbetrieb:** Der eingebaute Timer schaltet den Lüfter automatisch für eine vorgegebene Nachlaufzeit von 30 Sekunden bis 30 Minuten ein, sobald die Feuchte unter den eingestellten Wert für die relative Feuchtigkeit (R.F.) fällt.

**Externer Schalter:** Nach Ausschalten über den externen Ein-/Ausschalter läuft der Lüfter für die voreingestellte Nachlaufzeit von 30 Sekunden bis 30 Minuten weiter.

\*Werkseinstellungen: Timer 15 Minuten R.F. 75 %.

## Was Sie benötigen



### Wandmontage

- Ein vorbereitetes Loch mit 100 mm ø.
- Ein externes Lüftungsgitter und einen Anschlussstutzen mit 100 mm ø. Erhältlich von Xpelair, Kit Ref.: 91232AW.



### Deckenmontage

- Ein vorbereitetes Loch mit 100 mm ø.
- Entsprechende Zusatzelemente je nach Art der Decke. Erhältlich von Xpelair:
- 3 m flexibles Lüftungsrohr, Ref.: 89663AA. Bei Verlauf des Lüftungsrohrs durch kalte Räume gedämmte Ausführung verwenden, Ref.: 91459AA.
  - Deckengitter, Ref.: 89742AW.
  - XCT100 – Kondensatfalle, Ref.: 89749AA. Wird unmittelbar oberhalb des Lüfters eingebaut, verhindert Wassereintritt durch Kondensatbildung im Rohr oberhalb des Lüfters.

### Aufputz-Montage

- Mini-Kabelkanäle 16 mm breit x 8 mm tief.

## Positionierung des Lüfters



Lüfter so hoch wie möglich platzieren. Mindestabstand 110 mm vom Rand der Befestigungsfläche bis zur Mitte der Öffnung. Soweit wie möglich entfernt (und gegenüber) von der Hauptquelle für den Luftaustausch, damit Luft durch den Raum strömen kann (z. B. gegenüber einer Innentür). In der Nähe von Dampf- oder Geruchsquellen.



Nicht in Umgebungen installieren, in denen die Temperatur 50°C übersteigen kann. Bei Einbau in einer Küche nicht direkt über einem Herd oder einem auf Augenhöhe installierten Grill montieren. Bei Entlüftung von Räumen mit schornsteinabhängiger Feuerung muss für ausreichend Zuluft gesorgt werden, um bei voller Abzugsleistung des Lüfters ein Zurückziehen der Abgase zu vermeiden. Siehe Bauordnung bezüglich spezifischer Anforderungen. Die Abluft darf nicht in einen Rauchkanal abgeführt werden, der für den Abzug von Abgasen nichtelektrisch betriebener Geräte vorgesehen ist. Für die Ausleitung von Abluft und für Zuluftströmungsgeschwindigkeiten müssen die Vorschriften aller zuständigen Behörden befolgt werden. Nicht geeignet für den Einsatz in chemisch korrosiven Umgebungen.

## Nur Australien C4S / C4R / C4PS / C4PR

Die Anschluss an das Stromnetz kann über ein 2-adriges Kabel mit 3-poligem Stecker erfolgen, der an eine zulässige 10A-Wandsteckdose angeschlossen wird, oder direkt über einen 10A-Aufputz-Schalter mit mindestens 3 mm Abstand zwischen den Kontakten.

## Nur Australien C4TS / C4TR / C4HTS / C4HTR

Diese Modelle sind dauerhaft an die Stromversorgung angeschlossen. Der Betrieb wird über einen externen Schalter ausgelöst. Der Anschluss an das Stromnetz erfolgt über einen zugelassenen aufputzmontierten 10A-Schalter mit einem Mindestabstand von 3 mm zwischen den Kontakten.

## Nur GB (alle Varianten)

Alle Modelle werden über einen doppelpoligen Trennschalter an den Hauptstromkreis angeschlossen. Bei Festverdrahtung darf die Schutzsicherung für das Gerät einen Wert von 5 A nicht überschreiten.

## Installation von Schaltern und Kabeln



**Achtung:** Bitte stellen Sie an dieser Stelle noch keinen elektrischen Anschluss her.



Beim Einbau in einem Feuchtraum muss der Ein-/Ausschalter gemäß den einschlägigen Bestimmungen so positioniert werden, dass er vom Bad/von der Dusche aus nicht berührt werden kann.



Installation und Verkabelung müssen den örtlich geltenden Vorschriften entsprechen.

- Bei Schalterdosen aus Metall sind die Erdungsvorschriften zu beachten.
- Der Zuleitungsquerschnitt muss zwischen 1 und 1,5 mm<sup>2</sup> liegen.
- C4S / C4R / C4PS / C4PR – 2-adrig, C4TS / C4TR / C4HTS / C4HTR – 3-adrig.
- C4TS / C4TR / C4HTS / C4HTR. Es wird ein Wand- oder Deckenschalter (mit Kontrollleuchte) empfohlen.

### Schritt 1

Überprüfen Sie, ob die angegebene Betriebsspannung mit der Netzspannung übereinstimmt.

### Schritt 2

Stellen Sie sicher, dass sich hinter der vorgesehenen Montagestelle (in der Wand oder der Decke) keine unter Putz verlegten Leitungen oder Kabel (z. B. Strom, Gas, Wasser) befinden. Im Zweifelsfall professionellen Rat einholen.

### Schritt 3

Schalten Sie die Netzstromversorgung aus.

### Schritt 4

Installieren Sie den Trennschalter und den Ein-/Ausschalter (falls erforderlich).

### Schritt 5

Verlegen Sie das Kabel vom Trennschalter zum Einbauort des Lüfters über den Ein-/Ausschalter (falls erforderlich). Das Kabel muss in einem Mini-Kabelkanal geführt werden.

### Schritt 6

Verlegen Sie das Kabel vom Trennschalter bis zur Anschlussstelle an das Stromnetz.

### Schritt 7

Stellen Sie alle Verbindungen innerhalb des Trennschalters und des Ein-/Ausschalters her (falls erforderlich).

## So einfach: Lüftereinbau



### Schritt 1 – Vorbereitung des Lüfters für den Einbau

- Frontabdeckung abnehmen.



Bei Arbeiten über Erdgeschosshöhe müssen Sicherheitsvorkehrungen beachtet werden.



### Schritt 2 – Hintere Lüfterplatte montieren

- Auf waagerechte Ausrichtung der hinteren Lüfterplatte achten, **siehe G**.
- Der Lüfter kann mittels der Klemmhalterungen oder mit den beiliegenden Schrauben an einem Wandrohr fixiert werden, **siehe H**.
- Bei Aufputzmontage den dünnen Randabschnitt für die Verkabelung herausbrechen, **siehe I**.



### Schritt 3 – Elektrischer Anschluss

- Folgen Sie bitte dem entsprechenden Schaltbild und Installationstyp für Ihr Modell, **siehe L**.



## So einfach: Lüftereinstellungen



### Alle Lüfter – Drehzahleinstellung

Wählen Sie eine hohe oder niedrige Drehzahl, indem Sie den Jumper auf den mittleren Stift und den linken oder rechten Stift aufsetzen. Die Lage des Jumpers ist abhängig vom jeweiligen Modell, **siehe P - R**.



### Nur C4TS / C4TR

Zum Einstellen der Nachlaufzeit **siehe N**. Zur Lage des Timer-Reglers **siehe Q**.



### C4HTS / C4HTR

Zur Einstellung des Feuchtigkeitsreglers zwischen 50 % und 95 % **siehe O**. Zum Einstellen der Nachlaufzeit **siehe N**. Zur Lage von Humidistat und Timer-Regler **siehe R**.

**Bringen Sie zum Schluss die Frontabdeckung wieder an. Bei Aufputzmontage entfernen Sie vorher die Aussparung, siehe I. Der Mini-Kabelkanal muss dicht mit der Frontabdeckung abschließen.**

## So einfach: Reinigung

### Schritt 1 – Vor der Reinigung

Trennen Sie den Lüfter komplett von der Stromversorgung und entfernen Sie die Frontabdeckung, **siehe S**.

### Schritt 2 – Kein Wasser, keine Chemikalien

Tauchen Sie den Lüfter zur Reinigung weder in Wasser oder in andere Flüssigkeiten. Verwenden Sie keine starken Reinigungsmittel, Lösungsmittel oder chemischen Reiniger.

### Schritt 3 - Frontabdeckung reinigen

Mit einem feuchten, fusselfreien Tuch abwischen oder mit warmem Seifenwasser waschen. Frontabdeckung gründlich trocknen und wieder einsetzen.

## Garantie International

Weitere Informationen erhalten Sie von Ihrem örtlichen Händler. [www.xpelair.co.uk/international](http://www.xpelair.co.uk/international)



## Technische Beratung und Service

### International

Technische Beratung und Service:

Wenden Sie sich an Ihren örtlichen Xpelair-Händler.

[www.xpelair.co.uk/international](http://www.xpelair.co.uk/international)

Seadet võivad kasutada üle 8 aasta vanused lapsed ja piiratud füüsiliste, sensorsete või vaimsete võimetega inimesed, kui neid juhendatakse või neid on õpetatud seadet ohutult kasutama ja nad mõistavad sellega seotud ohte. Lapsed ei tohi seadmega mängida. Lapsed ei tohi seda seadet puhastada ega hooldada.

## Enne alustamist

 Kontrollige, et igale ventilaatorile märgitud elektrilised nimiväärtused vastavad vooluvõrgu omadele. Paigaldustöid peab juhendama kvalifitseeritud elektrik. Paigaldised ja juhtmistik peavad vastama hetkel kehtivatele kohalikele eeskirjadele.

Enne paigaldamise alustamist lugege kindlasti kogu brošüür läbi.

Enne elektriühenduste tegemist ja hooldus- või puhastustöid veenduge kindlasti, et vool on välja lülitatud.

Seadmel on topeltisolatsioon ja see ei vaja maandamist.

## Üldteave

 Enne ventilaatori paigaldamist kontrollige alati, et selleks on piisavalt ruumi.

 Kõigil Xpelair Simply Silent™ profilvertilaatoritel on järgmised omadused.

1. Kandilised või ümarad katted.
2. Suure kaabli ligipääs.
3. Kahe kiirusega väljatõmme (valitav paigaldamise ajal).
4. Sisseehitatud tagumine tuuletõmbekaitse.

### Komplektis:

- 3 x kruvid ja 3 x seinapistikud.

### Paigaldamiseks vajalikud tööriistad:

- 3 mm elektriku kruvikeeraja ja Pozidriv-kruvikeeraja nr 1 või 2.
- Vaja võib minna elektritrelli 5 mm puuriotsikuga.

## Üldteave

### C4S/C4R

Kasutage ventilaatori käivitamiseks ja seiskamiseks sees/ väljas-lüliti (ei ole komplektis).

### C4PS/C4PR

Kasutage ventilaatori käivitamiseks ja seiskamiseks seadme juurde kuuluvat tõmbenööri.

### C4TS/C4TR\*

Sisseehitatud taimer käivitab ja seiskab ventilaatori eelseadistatud viiteajaga 30 sekundit kuni 30 minutit. Kasutage ventilaatori käivitamiseks ja seiskamiseks sees/ väljas-lüliti (ei ole komplektis).

### C4HTS/C4HTR\*

Käivitub automaatselt sisseehitatud niiskuseanduri abil või välise sees/väljas-lüliti kasutamisel (ei ole komplektis).

**Automaatrežiimis:** sisseehitatud taimer seiskab ventilaatori automaatselt eelseadistatud viiteajaga 30 sekundit kuni 30 minutit, kui niiskus langeb alla eelseadistatud suhtelise niiskuse (RH) väärtuse.

**Väline juhtimine:** kui ventilaator lülitatakse välise sees/väljas-lülitiga välja, töötab ventilaator edasi eelseadistatud viiteajal 30 sekundit kuni 30 minutit.

\*Tehase seadistused: taimer 15 minutit, RH 75%.

## Mida läheb tarvis

### Seinale paigaldamine

- Valmis auk ø100 mm.
- Väline seinavõre ja ø100 mm torukanal seinas. Saadaval Xpelairi komplektis, toote nr 91232AW.

### Lakke paigaldamine

- Valmis auk ø100 mm.
- Lae tüübist sõltuvad sobivad esemed. Xpelair pakub:
  - 3 m painduv toru, toote nr: 89663AA. Kui toru läheb läbi külma ruumi, kasutage isoleeritud toru, toote nr: 91459AA.
  - Soffit võre, toote nr: 89742AW.
  - XCT100 – kondensaadikoguja. Toote nr: 89749AA. Paigaldatakse vahetult ventilaatori kohale; see hoiab ära vee seadmesse sattumise ventilaatori kohal olevas torus tekkiva ja alla voolava kondensaadi tõttu.

### Pindpaigaldamine

- PVC-st miniatuurtihendus, laius 16 mm x sügavus 8 mm.

## Kuhu ventilaator paigaldada



Paigaldada nii kõrgele kui võimalik. Paigalduspinna servast kuni augu keskkohani peab jääma vähemalt 110 mm. Tagamaks õhu liikumist läbi ruumi, paigaldada ventilaator võimalikult kaugemale õhuvahetuse peamisest allikast ning selle vastas olevale pinnale (nt ukse vastas olevale seinale). Auru või lõhnade allika lähedale.



Mitte sinna, kus õhutemperatuur tõuseb tõenäoliselt üle 50 °C. Köögis ei tohi ventilaatorit paigaldada vahetult pliidiraua või grillahju kohale. Kui ventilaator paigaldatakse ruumi, kus on kütusepõletusseade, millel on tasakaalustamata lõõr, on paigaldaja vastutusel tagada, et suits ei satu lõõri, kui ventilaator töötab täisvõimsusel. Konkreetseid nõudeid vaadake ehitusmäärustest. Heitõhk ei tohi sattuda lõõri, mida kasutatakse suitsu eemaldamiseks muude kui elektriliste seadmete energiaga varustamisel. Tuleb järgida kõigi asjaomaste ametiasutuste nõudeid heitõhu väljutamise ja sissevoolumäärade kohta. Ei sobi kasutamiseks keskkondades, kus võib olla korrodeerivaid kemikaale.

### Ainult Austraalia C4S / C4R / C4PS / C4PR

Vooluvõrguga saab ühendada painduva 2 soonega kaabli abil, millel on 3 kontaktiga pistik sisestamiseks heakskiidetud 10 A universaalpessa või juhtimiseks otse läbi seinale paigaldatud heakskiidetud 10 A pindlüliti (kontaktide vahel peab olema vähemalt 3 mm ruumi).

### Ainult Austraalia C4TS / C4TR / C4HTS / C4HTR

Need mudelid on püsivalt vooluvarustusega ühendatud ja nende tööd reguleerib kauglüliti. Need tuleks toiteallikaga otse ühendada läbi seinale paigaldatud heakskiidetud 10 A pindlüliti (kontaktide vahel peab olema vähemalt 3 mm ruumi).

### Ainult Ühendkuningriigis (kõik variandid)

Kõik mudelid ühendatakse peaaelas topeltpoolusega lahtuselülitiga. Püsijuhtmistikuga ahelates ei tohi seadme sulavkaitse ületada 5 A.

## Lülite ja kaablite paigaldamine



**Hoiatus! Ärge tehke selles etapis ühtegi ühendamist vooluvõrguga.**



**Niisked ruumid: sees/väljas-lüliti peab asuma selliselt, et vannis või duši all olevad inimesed ei saa seda puudutada.**



**Seade tuleb paigaldada kooskõlas juhtmestikke käsitlevate kohalike eeskirjadega.**

- Kui kasutatakse metallist lülitikarpe, tuleb järgida maanduseeskirju.
- Kasutatava toitejuhtme ristlõige peab olema vahemikus 1–1,5 mm<sup>2</sup>.
- C4S / C4R / C4PS / C4PR – 2 soont, C4TS / C4TR / C4HTS / C4HTR – 3 soont.
- C4TS / C4TR / C4HTS / C4HTR. Sisse/välja lülitamiseks on soovitatav kasutada seinä- või laelüliti (indikaartulega).

### 1. samm

Veenduge, et tagaplaadi siseküljel olevad elektrilised niimiandmed vastavad vooluvõrgu omadele.

### 2. samm

Veenduge, et lüliti paigalduskoha taga (seina sees või lae kohal) pole varjatud torusid ega juhtmeid (nt elekter, gaas, vesi). Kahtluste korral küsige nõu professionaalilt.

### 3. samm

Isoleerige vooluvarustus.

### 4. samm

Paigaldage lahutuslülitit ja sees/väljas-lüliti (vajaduse korral).

### 5. samm

Viige lahutuslülitit kaabel sees/väljas-lüliti kaudu (vajaduse korral) ventilaatori asukohta. See peab asuma PVC-st miniaturtihenduse sees.

### 6. samm

Viige lahutuslülitit kaabel vooluvõrguga ühendamise kohta.

### 7. samm

Tehke kõik ühendused lahutuslülitis ja sees/väljas-lülitis (vajaduse korral).

## Imelihtne ventilaatori paigaldamine



### 1. samm – ventilaatori paigaldamiseks ettevalmistamine

- Eemaldage eesmise kate/plaadi mehhanism.



**Esimesest korrusest kõrgemal töötades tuleb rakendada ettevaatusabinõusid.**



### 2. samm – paigaldage tagaplaat

- Veenduge, et tagaplaat on loodis, vaadates etalonjoont, vt **G**.
- Ventilaatori võib kinnitada seinatoru külge, pingutades kiirpaigalduse klambreid, või vajaduse korral kaasasolevate kruvidega, vt **H**.
- Pindpaigaldamiseks lõigake juhtmete jaoks välja õhuke tükk seina, vt **I**.



### 3. samm – tehke elektrilised ühendused

- Järgige kindlasti õiget skeemi ja ostetud mudeli paigaldamistüüpi, vt **L**.

## Imelihtne ventilaatori seadistamine



### Kõik ventilaatorid – kiiruse seadistamine

Valige kas suur või väike kiirus, ühendades looga keskmise ning suure ja väikese kiiruse kontakti vahele. Looga asukoht sõltub ostetud mudelist, vt **P – R**.



### Ainult C4TS / C4TR

Ülejooksuperioodi reguleerimiseks vt **N**. Juhttaimeri asukohta vt **Q**.



### C4HTS / C4HTR

Niiskustaseme reguleerimiseks vahemikus 50% ja 95% vt **O**. Ülejooksuperioodi reguleerimiseks vt **N**. Niiskuseregulaatori ja juhttaimeri asukohta vt **R**.

**Lõpuks pange eesmine kate/plaat tagasi. Pindpaigaldamisel eemaldage väljalõige enne seadme paigaldamist, vt I. PVC-st miniaturtihendus peab olema vastu eesmist katet.**

## Imelihtne puhastamine

### 1. samm – enne puhastamist

Lahutage ventilaator täielikult vooluvõrgust ja eemaldage eesmine plaat, vt **S**.

### 2. samm – ärge kasutage vett ega kemikaale

Ärge kastke ventilaatorit ega selle osi puhastamiseks vette ega muudesse vedelikesse. Ärge kasutage tugevatoimelisi puhastusvahendeid, lahusteid ega keemilisi puhastusaineid.

### 3. samm – puhastage esikül

Pühkige seda niiske ebemevaba lapiga või peske sooja seebiveega. Kuivatage esiplaat hoolikalt ja pange tagasi.

## Rahvusvaheline garantii

Üksikasju küsige oma kohalikult edasimüüjalt.  
[www.xpelair.co.uk/international](http://www.xpelair.co.uk/international)



## Tehniline tugi ja teenindus

### Rahvusvaheline

Tehniline tugi ja teenindus:

võtke ühendust oma kohaliku Xpelairi edasimüüjaga.  
[www.xpelair.co.uk/international](http://www.xpelair.co.uk/international)

**Il ventilatore può essere utilizzato anche da bambini a partire dagli 8 anni e da persone con ridotte capacità fisiche e sensoriali o prive d'esperienza o di conoscenze specifiche, purché siano seguite o siano state informate in modo da poterlo usare in condizioni di sicurezza, e siano consapevoli dei rischi che esso comporta. I bambini non devono giocare col ventilatore. La pulizia e la manutenzione del ventilatore non devono essere affidate ai bambini.**

## Operazioni preliminari



Verificare che la tensione indicata sull'apparecchio corrisponda a quella dell'impianto elettrico. L'installazione dev'essere verificata da un elettricista qualificato. Le installazioni ed i collegamenti devono essere a norma.

Prima di procedere all'installazione leggere le istruzioni per l'uso.

Prima di effettuare i collegamenti elettrici e le operazioni di manutenzione e pulizia scollegare l'alimentazione elettrica.

L'apparecchio è a doppio isolamento e non richiede la messa a terra.

## Indicazioni generali



Prima di installare il ventilatore verificare che vi sia spazio sufficiente.



Tutti i ventilatori sagomati Xpelair Simply Silent™ presentano le seguenti caratteristiche:

- 1 Coperchi di sezione quadrata o circolare.
- 2 Ampio spazio di accesso per il cavo.
- 3 Due velocità di estrazione (impostabili al momento dell'installazione).
- 4 Serranda antiritorno incorporata.

### Contenuto della confezione:

- 3 viti e 3 tasselli.

### Attrezzi necessari per l'installazione:

- Cacciavite a taglio da 3 mm e cacciavite a croce di misura 1 o 2.
- Potrebbe essere necessario un trapano con punta da 5 mm.

## Indicazioni generali

### C4S/C4R

Azionamento tramite un interruttore d'accensione (non in dotazione).

### C4PS/C4PR

Azionamento tramite l'interruttore a cordicella.

### C4TS/C4TR\*

Il timer incorporato mantiene in funzione il ventilatore per un periodo regolabile da 30 secondi a 30 minuti. Azionamento tramite un interruttore d'accensione (non in dotazione).

### C4HTS/C4HTR\*

Il ventilatore viene avviato automaticamente dall'umidostato incorporato, oppure tramite un interruttore d'accensione esterno (non in dotazione).

#### Funzionamento automatico:

Il timer incorporato mantiene automaticamente in funzione il ventilatore per un periodo regolabile da 30 secondi a 30 minuti quando l'umidità scende al di sotto del valore di umidità relativa preimpostato.

#### Funzionamento con interruttore esterno:

Quando viene spento con l'interruttore esterno, il ventilatore continua a funzionare per il tempo preimpostato (da 30 secondi a 30 minuti).

\*Impostazioni di fabbrica: Timer 15 minuti, Umidità relativa 75%.

## Materiale occorrente



### Installazione a parete

- Foro ø 100 mm.
- Griglia per esterni e manicotto flessibile ø 100 mm ordinabile da Xpelair - Codice kit 91232AW.



### Installazione a soffitto

- Foro ø 100 mm.

Componenti idonei a seconda del tipo di soffitto ordinabili da Xpelair:

- Tubo flessibile da 3 m Codice: 89663AA. Se il tubo deve passare in uno spazio freddo, utilizzare il modello isolato Codice: 91459AA
- Griglia a soffitto Codice: 89742AW
- XCT100 - Filtro anticondensa. Codice: 89749AA Installato direttamente sopra al ventilatore, impedisce l'ingresso dell'acqua di condensa che si forma nel tubo sopra all'apparecchio e che cade verso il basso.

### Installazione superficiale

- Miniraccordo in PVC 16 mm (largh.) x 8 mm (prof.).

## Posizionamento del ventilatore



Posizionare il ventilatore quanto più in alto possibile. Devono esserci almeno 110 mm dai bordi della superficie di installazione al centro del foro. Quanto più possibile distante, e sulla parte opposta, rispetto alla sorgente d'aria principale per garantire la circolazione dell'aria nel locale (ad esempio sulla parte opposta rispetto al vano porta). Vicino al punto di origine del vapore o degli odori.



Non in ambienti in cui la temperatura può superare i 50 °C. In cucina, non va installato direttamente sopra alla zona di cottura o sopra a grill ad altezza d'uomo. Nei locali che contengono un bruciatore a combustibile sprovvisto di canna fumaria bilanciata, l'installatore è tenuto a garantire un ricambio d'aria sufficiente per impedire il ritorno dei fumi nel locale quando il ventilatore funziona alla massima capacità di estrazione. Attenersi alla regolamentazione edilizia vigente. L'aria estratta non dev'essere inviata alla canna fumaria degli apparecchi domestici non alimentati ad energia elettrica. Ci si deve attenere a tutti i regolamenti in vigore per quanto riguarda lo scarico dell'aria estratta e la portata di quella in ingresso. Non adatto per ambienti in cui possono essere presenti sostanze chimiche corrosive.

### Solo per l'Australia C4S / C4R / C4PS / C4PR

Il collegamento all'impianto elettrico può essere eseguito con un cavo flessibile a due conduttori con spina tripolare da inserire in una presa GPO da 10 A omologata, o cablato direttamente su un interruttore superficiale per montaggio a parete da 10 A omologato, con una distanza di almeno 3 mm tra i contatti.

### Solo per l'Australia C4TS / C4TR / C4HTS / C4HTR

Questi modelli sono collegati permanentemente all'impianto elettrico e vengono controllati mediante un interruttore a distanza. Devono essere cablati direttamente sull'impianto elettrico tramite un interruttore superficiale per montaggio a parete da 10 A omologato, con una distanza di almeno 3 mm tra i contatti.

### Solo per il Regno Unito (tutti i modelli)

Tutti i modelli devono essere collegati tramite un sezionatore bipolare sull'impianto elettrico. Per i collegamenti fissi, il fusibile di protezione non deve essere di capacità superiore ai 5 A.

## Installazione degli interruttori e dei cavi



**Attenzione:** Non ricollegare ancora il ventilatore all'impianto elettrico.



**Ambienti umidi:** l'interruttore di accensione dev'essere collocato in modo che non possa essere toccato da chi fa il bagno o la doccia.



L'installazione dev'essere a norma, in base alle normative locali vigenti.

- Se si utilizzano cassette di derivazione metalliche, devono essere rispettate le norme per la messa a terra.
- La sezione trasversale del cavo di alimentazione dev'essere compresa tra 1 e 1,5 mm<sup>2</sup>.
- C4S / C4R / C4PS / C4PR – 2 conduttori, C4TS / C4TR / C4HTS / C4HTR – 3 conduttori.
- C4TS / C4TR / C4HTS / C4HTR. Si raccomanda di utilizzare un interruttore d'accensione a parete o a soffitto (con lampada spia).

### 1

Verificare che la tensione indicata sulla piastra posteriore corrisponda a quella dell'impianto elettrico.

### 2

Accertarsi che in corrispondenza della zona dove viene installato l'interruttore (dietro alla parete o sopra al soffitto) non vi siano tracce di cavi elettrici, tubi del gas o dell'acqua. In caso di dubbi chiedere il parere di un esperto.

### 3

Scollare l'alimentazione elettrica.

### 4

Installare il sezionatore e l'interruttore d'accensione (se necessario).

### 5

Effettuare il cablaggio tra il sezionatore e il ventilatore tramite l'interruttore d'accensione (se necessario), da inserire nel miniraccordo in PVC.

### 6

Effettuare il cablaggio tra il sezionatore e il punto di collegamento all'impianto elettrico.

### 7

Procedere a tutti i collegamenti nel sezionatore e nell'interruttore di accensione (se necessario).

## Facilità d'installazione



### 1 – Operazioni preliminari

- Togliere il gruppo coperchio-deflettore anteriore.



Se si lavora in elevazione, osservare le norme di sicurezza.



### 2 – Installazione della piastra posteriore



- Verificare che la piastra sia in bolla rispetto alla linea di riferimento - **vedere G**.
- Il ventilatore può essere fissato ad un tubo a parete tramite le apposite staffe a serraggio rapido, o all'occorrenza tramite le viti in dotazione - **vedere H**.
- Per l'installazione superficiale tagliare via il bordino - **vedere I**.



### 3 – Collegamenti elettrici



- Attenersi alle indicazioni dello schema elettrico e alle istruzioni d'installazione specifiche per il modello acquistato - **vedere L**.

## Facilità di regolazione



### Regolazione della velocità (tutti i modelli)

Impostare la velocità alta o bassa ponticellando il piedino centrale con quello dell'alta o della bassa velocità. La posizione del ponticello dipende dal modello, **vedere P - R**.



### Solo C4TS / C4TR

Per regolare il tempo di funzionamento supplementare, **vedere N**.  
Per la posizione del timer, **vedere Q**.



### C4HTS / C4HTR

Per regolare l'umidostato tra il 50 % e il 95 %, **vedere O**. Per regolare il periodo di funzionamento supplementare, **vedere N**. Per la posizione dell'umidostato e del timer, **vedere R**.

**Al termine, riposizionare il gruppo coperchio-deflettore anteriore. In caso d'installazione superficiale togliere il bordino prima di rimontare il gruppo - vedere I. Il miniraccordo in PVC dev'essere reso stagno rispetto al coperchio anteriore.**

## Facilità di pulizia

### 1 – Operazioni preliminari

Scollare completamente il ventilatore dall'impianto elettrico e togliere il deflettore anteriore **vedere S**.

### 2 – Non usare acqua né prodotti chimici

Non immergere il ventilatore in acqua o altri liquidi per pulirne qualsiasi parte. Non usare detergenti forti, solventi o prodotti chimici.

### 3 – Pulizia frontale

Passare con un panno umido privo di filacce o lavare con acqua calda e sapone. Asciugare a fondo il deflettore anteriore e riposizionarlo.

## Garanzia internazionale

Per informazioni rivolgersi al distributore locale.  
[www.xpelair.co.uk/international](http://www.xpelair.co.uk/international)



## Consulenza e assistenza tecnica

### In ambito internazionale

Consulenza e assistenza tecnica:  
Rivolgersi al distributore Xpelair di zona.  
[www.xpelair.co.uk/international](http://www.xpelair.co.uk/international)

इस उपकरण का इस्तेमाल 8 साल और इससे ज़्यादा आयु के बच्चों और कम शारीरिक, संवेदी या क्षमताओं या अनुभव और ज्ञान की कमी वाले लोगों द्वारा किया जा सकता है अगर उन्हें उपकरण के इस्तेमाल के विषय में सुरक्षित तरीके से पर्यवेक्षण या निर्देश दिए गए हैं और वे इसमें शामिल खतरों को समझते हैं। बच्चों को उपकरण के साथ खेलना नहीं चाहिए। उपकरण की साफ़-सफ़ाई और रखरखाव बच्चों द्वारा नहीं की जानी चाहिए।

## आरंभ करने से पहले

⚠ जाँच करें कि हर पंखे पर दिखाई गई विद्युत रेटिंग मेन सप्लाय से मेल खाती है। सभी स्थापनाओं का पर्यवेक्षण योग्य इलेक्ट्रिशियन द्वारा किया जाना चाहिए। स्थापना और वायरिंग मौजूदा स्थानीय विनियमों के अनुरूप होनी चाहिए।

स्थापना शुरू करने से पहले अनुदेश पुस्तिका पूरी पढ़ें।

सुनिश्चित करें कि बिजली के कनेक्शन लगाने का प्रयास करने या कोई रखरखाव या सफ़ाई करने से पहले मेन सप्लाय बंद कर दी गई है।

उपकरण दोहरा इंसुलेटेड है और इसे अर्थ कनेक्शन की ज़रूरत नहीं है।

## सामान्य जानकारी

**A** पंखा स्थापित करने से पहले हमेशा स्थान के उपयुक्त आकार की जाँच करें।

**B** सभी Xpelair Simply Silent™ कंटर पंखों में निम्नलिखित विशेषताएँ होती हैं:

1. वर्ग या वृत्ताकार में कवर करता है।
2. बड़ी केबल तक पहुँच प्राप्त करता है।
3. दो गति का निष्कर्षण (स्थापना के समय चयन-योग्य)।
4. अंतर्निर्मित बैक ड्रॉट शटर।

### बॉक्स में शामिल हैं:

- 3x स्कू या पेंच और 3x दीवार प्लग।

### स्थापना के लिए टूल या उपकरण:

- 3मिमी इलेक्ट्रिशियन पेचकश और संख्या 1 या 2 पोज़िड्राइव पेचकश।
- 5 मिमी ड्रिल बिट के साथ विद्युत ड्रिल की ज़रूरत हो सकती है।

## सामान्य जानकारी

### C4S/C4R

पंखे को चालू/बंद स्विच का इस्तेमाल करके संचालित करें (आपूर्ति नहीं की गई)।

### C4PS/C4PR

पंखे को अभिन्न पुल-कॉर्ड का इस्तेमाल करके संचालित करें।

### C4TS/C4TR\*

अंतर्निर्मित टाइमर पंखे को 30 सेकंड से 30 मिनट की पूर्व निर्धारित देरी से संचालित करता है। पंखे को चालू/बंद स्विच का इस्तेमाल करके संचालित करें (आपूर्ति नहीं की गई)।

### C4HTS/C4HTR\*

अभिन्न आर्द्रता संवेदक या किसी बाहरी चालू/बंद स्विच का उपयोग करके स्वचालित रूप से ट्रिगर करने पर संचालित होता है (आपूर्ति नहीं की गई)।

**स्वचालित मोड में:** एक बार आर्द्रता के पूर्व-निर्धारित सापेक्ष आर्द्रता (RH) मान से कम हो जाने पर अंतर्निर्मित टाइमर पंखे को 30 सेकंड से 30 मिनट के पूर्व-निर्धारित विलंब समय पर संचालित करता है।

**बाहरी संचालन:** बाहरी चालू/बंद स्विच का उपयोग कर बंद किए जाने पर, पंखा 30 सेकंड से 30 मिनट के पूर्व-निर्धारित विलंब से चलना जारी रखता है।

\*फ़ैक्टरी सेटिंग्स: टाइमर 15 मिनट, RH 75%।

## आपको किसकी ज़रूरत होगी

### C दीवार पर माउंटिंग

- A Ø100 मिमी तैयार छिद्र।
- बाहरी दीवार की ग़िल और Ø100मिमी दीवार का स्लीव डकटा Xpelair किट से उपलब्ध संदर्भ 91232AW.

### D सीलिंग माउंटिंग

- A Ø100 मिमी तैयार छिद्र।
- छत के प्रकार के आधार पर उपयुक्त आइटम या Xpelair से उपलब्ध हैं:
- 3मीटर लचीला डकिंग संदर्भ: 89663AA। अगर डकटा डंडी जगह से गुज़रती है तो इंसुलेटेड डकटा का इस्तेमाल करें संदर्भ: 91459AA.
- Soffit Grille संदर्भ: 89742AW।
- XCT100 – कंडेनसेशन ट्रेप। संदर्भ: 89749AA। पंखे के एकदम ऊपर फ़िट किए जाने पर, यह पंखे से ऊपर डकटा में कंडेनसेशन के कारण पानी जाने से और उसे खराब होने से रोकता है।

### सतह माउंटिंग

- मिनीयेचर PVC ट्रकिंग 16मिमी चौड़ी x 8मिमी गहरी।

## पंखा कहाँ लगाएँ



इसे जितना ऊँचा संभव हो, उतना ऊँचा रखें। माउंटिंग सतह के किनारों से कम-से-कम 110 मिमी, छिद्र के केंद्र की ओर। पूरे कमरे में वायु का प्रवाह सुनिश्चित करने के लिए वायु बदलाव के मुख्य स्रोत से यथासंभव दूर और विपरीत (जैसे आंतरिक द्वार के विपरीत)। भाप या गंध के स्रोत के पास।



वहाँ नहीं, जहाँ परिवेश का तापमान 50°C से अधिक होने की संभावना है। रसोईघर में स्थापित किए जाने पर, पंखे को तुरंत कुकर हॉब या आंख के स्तर के ग़िल के ऊपर नहीं रखा जाना चाहिए। यदि ऐसे कमरे में स्थापित किया जाता है, जिसमें ईंधन जलाने का ऐसा उपकरण है जिसका फ्लू असंतुलित है, तो यह स्थापक कि ज़िम्मेदारी है कि वह यह सुनिश्चित करें कि पंखे को अधिकतम निष्कासन तक संचालित किए जाने पर नीचे फ्लू की तरफ खिंच रही लपटों से बचने हेतु पर्याप्त प्रतिस्थापन है। विशिष्ट अपेक्षाओं के लिए भवन विनियम देखें। निकास हवा को उस फ्लू में नहीं छोड़ा जाना चाहिए जिसका इस्तेमाल विद्युत के अलावा अन्य ऊर्जा की आपूर्ति के उपकरणों से धुएँ के निकास के लिए किया जा रहा हो। निकासी हवा के निर्वाह और ग्रहण प्रवाह दरों हेतु संबंधित सभी प्राधिकारों की आवश्यकताओं को ध्यान में रखा जाना चाहिए। संभावित रासायनिक संक्षारक वातावरण में इस्तेमाल के लिए उपयुक्त नहीं है।

### केवल ऑस्ट्रेलिया

#### C4S / C4R / C4PS / C4PR

सप्लाय या आपूर्ति तक कनेक्शन को किसी अनुमत 10A GPO में सम्मिलन हेतु 3 पिन प्लग सहित लचीले 2-कोर पूर्ण केबल द्वारा या संपर्कों के बीच में कम से कम 3मिमी क्लियरेंस सहित स्वीकृत 10A दीवार पर माउंटेड सतह स्विच द्वारा प्रत्यक्ष रूप से वायर किया जा सकता है।

### केवल ऑस्ट्रेलिया

#### C4TS / C4TR / C4HTS / C4HTR

ये मॉडल स्थायी रूप से सप्लाय से कनेक्ट होते हैं और संचालन दूरस्थ स्विच द्वारा नियंत्रित होता है। इन्हें संपर्कों के बीच कम-से-कम 3 मिमी क्लियरेंस के साथ, स्वीकृत 10A दीवार पर माउंटेड सतह स्विच के माध्यम से सीधे वायर्ड किया जाना चाहिए।

### केवल ब्रिटेन (सभी प्रकार)

सभी मॉडल मेन सर्किट पर डबल पोल अलग करने वाले स्विच से जुड़े होते हैं। फ़िक्सड वायरिंग सर्किट के लिए, उपकरण के लिए सुरक्षात्मक फ़्यूज 5A से ज़्यादा नहीं होना चाहिए।



## स्विच और केबल्स स्थापित करना

**⚠** चेतावनी: इस अवस्था में विद्युत सप्लाई या आपूर्ति से कोई कनेक्शन न बनाएं।

**⚠** गीले कमरे: चालू/बंद स्विच स्थित होना चाहिए ताकि न्यान का शॉवर का उपयोग करने वाले लोग इसे छू न सकें।

**⚠** स्थापना स्थानीय वायरिंग विनियमों के अनुसार की जानी चाहिए।

- यदि धातु स्विच बॉक्स का इस्तेमाल किया जाता है, तो आर्थिंग विनियमों का पालन किया जाना चाहिए।
- सप्लाई कॉर्ड के उपयोग किए गए क्रॉस सेक्शन व की श्रेणी 1-1.5 मिमी<sup>2</sup> के बीच होनी चाहिए।
- C4S / C4R / C4PS / C4PR – 2 कोर,  
C4TS / C4TR / C4HTS / C4HTR – 3 कोर.
- C4TS / C4TR / C4HTS / C4HTR. दीवार या छत के चालू/बंद स्विच (संकेतक लाइट के साथ) की अनुशंसा की जाती है।

### चरण 1

जाँच करें कि बैक-प्लेट के भीतर दिखाई गई विद्युत रेटिंग आपकी मेन्स सप्लाई से मेल खाती है।

### चरण 2

जाँच करें कि स्विच के स्थान (दीवार में या छत के ऊपर) के पीछे कोई गड्डी पाइप या केबल नहीं हैं जैसे विजली, गैस, पानी की। यदि संदेह हो, तो पेशेवर की सलाह लें।

### चरण 3

मेन सप्लाई अलग कर दें।

### चरण 4

आइसोलेटिंग स्विच और चालू/बंद स्विच स्थापित करें (यदि आवश्यक हो)।

### चरण 5

चालू/बंद स्विच के माध्यम से आइसोलेटिंग स्विच से केबल तक केबल डालें (यदि आवश्यक हो)। इसे मिनियेचर PVC ट्रकिंग में रखा जाना चाहिए।

### चरण 6

आइसोलेटिंग स्विच से मेन सप्लाई से कनेक्शन के बिंदु या केंद्र तक केबल डालें।

### चरण 7

सभी कनेक्शन आइसोलेटिंग स्विच और चालू/बंद स्विच के भीतर बनाएँ (यदि आवश्यक हो)।

## एकदम सरल पंखे की स्थापना

**E**

**चरण 1 - स्थापना के लिए पंखा तैयार करना**

- सामने का कवर / बैफ़ल एसेंब्ली निकाल दें।

**⚠**

यदि भूतल स्तर के ऊपर काम कर रहे हैं, तो सुरक्षा सावधानियों का पालन किया जाना चाहिए।

**F**

**चरण 2 – बैक-प्लेट माउंट कर दें**

- स्तर संदर्भ लाइन का इस्तेमाल करके सुनिश्चित करें कि बैक प्लेट स्तर में है **G** देखें।
- त्वरित फ़िट क्लैप ब्रैकेट्स कसकर, या सप्लाई किए गए स्कू के साथ पंखा दीवार ट्यूब में फ़िट किया जा सकता है, अगर ज़रूरी हो **H** देखें।
- अगर सतह माउंटिंग हो, तो वायरिंग के लिए दीवार का पतला सेक्शन काट दें। **देखें।**

**K**

**चरण 3 – विद्युत कनेक्शन वायर कर दें**

- कृपया सुनिश्चित करें कि आप खरीदे गए मॉडल के लिए सही आरेख और स्थापना प्रकार का अनुसरण करते हैं **L** देखें।

**L**

## एकदम सरल पंखे की सेटिंग

**M**

**सभी पंखे - गति की सेटिंग**

केंद्र और उच्च या कम गति पिन के बीच जम्पर कनेक्ट करके या तो उच्च या कम गति चुनें। जम्पर का स्थान खरीदे गए मॉडल पर निर्भर करता है, **P - R** देखें।

**N**

**केवल C4TS / C4TR**

ओवर रन की अवधि समायोजित करने के लिए **N** देखें। टाइमर नियंत्रण के स्थान के लिए **Q** देखें।

**O**

**C4HTS / C4HTR**

आर्द्रता संचालन 50% और 95% के बीच समायोजित करने के लिए **O** देखें। अधिवहति की अवधि समायोजित करने के लिए **N** एन। ह्यूमिडिटीस्टेट और टाइमर नियंत्रण के स्थान के लिए **R** देखें।

अंत में सामने का कवर/बैफ़ल फिर से फ़िट कर दें। अगर सतह की माउंटिंग की गई हो, तो फिर से फ़िट करने से पहले कट आउट निकाल दें। देखें। मिनियेचर PVC ट्रकिंग सामने के कवर के प्रति सील की जानी चाहिए।

## एकदम सरल सफ़ाई

**चरण 1 - सफ़ाई करने से पहले**

पंखा मेन सप्लाई से पूरी तरह अलग कर लें और सामने का बैफ़ल निकाल दें **एस** देखें।

**चरण 2 - कोई पानी या रसायन नहीं**

पंखे के किसी भाग को साफ़ करने के लिए, पंखे को जल या अन्य तरल पदार्थ में न डुबाएँ। सख्त डिटरजेंट, सॉल्वेंट्स या रासायनिक क्लीनर का इस्तेमाल न करें।

**चरण 3 - आगे के भाग की सफ़ाई**

इसे नम, रोएँ मुक्त कपड़े से पोंछें या साबुन के गुनगुने पानी से धोएँ। सामने के बैफ़ल को अच्छी तरह सुखा लें और फिर से फ़िट कर दें।

## अंतरराष्ट्रीय गारंटी

विवरण के लिए स्थानीय वितरक से संपर्क करें।  
[www.xpelair.co.uk/international](http://www.xpelair.co.uk/international)



## तकनीकी सलाह और सेवा

### अंतर्राष्ट्रीय

तकनीकी सलाह और सेवा:  
अपने स्थानीय Xpelair वितरक से संपर्क करें।  
[www.xpelair.co.uk/international](http://www.xpelair.co.uk/international)





تحذير: لا تقم بعمل أي توصيلات بمصدر التيار الكهربائي في هذه النقطة.



الغرف ذات الأجواء المبللة: يجب تركيب مفتاح التشغيل/إيقاف التشغيل بحيث لا يلمسه الأشخاص الذين يستخدمون المراحيض أو مرشحة الانتعاش.



يجب تنفيذ عملية التركيب حسب اللوائح المحلية المتعلقة بتوصيلات الأسلاك.

• ينبغي اتباع قواعد التأسيس في حالة استخدام صناديق معدنية للمفاتيح.

• ينبغي أن تتراوح مساحة المقاطع المستعرضة في سلك التيار الكهربائي من 1 إلى 1.5 مم مربع.

• C4S / C4R / C4PS / C4PR - ثنائي القلب،  
C4TS / C4TR / C4HTS / C4HTR - ثلاثي القلوب.

• C4TS / C4TR / C4HTS / C4HTR. يوصى بتركيب مفتاح التشغيل/إيقاف التشغيل (مزود بمصباح بيان) في الحائط أو السقف.

### الخطوة 1

تحقق أن معايرة الجهد الكهربائي الموضحة في اللوحة الخلفية تتطابق مع معايرة الجهد الكهربائي في مصدر التيار الكهربائي في منزلك.

### الخطوة 2

تحقق من عدم وجود أنابيب أو كابلات مدفونة مثل كابلات الكهرباء ووصلات الغاز والماء خلف مكان تركيب المفتاح (في الحائط أو أعلى السقف).

اطلب النصيحة من أحد المتخصصين إذا ساورك شك.

### الخطوة 3

افصل مصدر التيار الكهربائي الرئيسي.

### الخطوة 4

قم بتركيب مفتاح الفصل ومفتاح التشغيل/إيقاف التشغيل (في حالة الضرورة).

### الخطوة 5

قم بتمديد الكابل من مفتاح العزل إلى مكان الشفاط عبر مفتاح التشغيل/إيقاف التشغيل (في حالة الضرورة). يجب أن يتم تمديد ذلك في وصلات أنابيب صغيرة مصنوعة من البولي فينيل كلوريد.

### الخطوة 6

قم بتمديد الكابلات من مفتاح الفصل إلى نقطة التوصيل إلى مصدر التيار الكهربائي الرئيسي.

### الخطوة 7

قم بعمل كل التوصيلات داخل مفتاح الفصل ومفتاح التشغيل/إيقاف التشغيل (في حالة الضرورة).



### الخطوة 1 - تحضير الشفاط لعملية التركيب

• اخلع مجموعة الحاجز/الغطاء الأمامي.



ينبغي الالتزام باحتياطات السلامة في حالة العمل في مكان مرتفع عن مستوى الطابق الأرضي.



### الخطوة 2 - تركيب اللوحة الخلفية

• تأكد من استواء اللوحة الخلفية باستخدام خط الاستواء المرجعي، انظر النقطة "G".

• يمكن تركيب الشفاط في أنبوب حائطي عن طريق ربط كئات مشبك التركيب السريع أو باستخدام المسامير المزودة مع المنتج في حالة الضرورة. انظر النقطة "H".

• في حالة التركيب السطحي، قم بعمل تجويف ضحل في الحائط من أجل تمديد الأسلاك انظر النقطة "I".



### الخطوة 3 - تمديد توصيلات الأسلاك الكهربائية

• الرجاء التحقق أنك تتبع الشكل التوضيحي المناسب وتبني نوع التركيب المناسب للموديل الذي اشتريته انظر النقطة "L".



## إعدادات غاية البساطة لتشغيل الشفاط



### كل الشفاطات - ضبط السرعة

حدد إما السرعة المرتفعة أو المنخفضة عن طريق توصيل وصلة العبور بين سن السرعة الأوسط والسن العلوي أو السفلي. يتوقف مكان تركيب وصلة العبور على الموديل الذي تم شراؤه، انظر النقاط R-P.



### الطراز C4TS / C4TR فقط

لضبط مدة التشغيل الإضافي انظر النقطة "N".

لتتعرف على مكان مفتاح التحكم في عداد الوقت "التايمر" انظر النقطة "Q".



### C4HTS / C4HTR

لضبط نسبة الرطوبة التي يتم التشغيل عندها بين 50% و95% انظر النقطة "O". لضبط مدة التشغيل الإضافي انظر النقطة "N". لتتعرف على مكان مستشعر الرطوبة ومفتاح التحكم في عداد الوقت التايمر انظر النقطة "R".

في النهاية، أعد تركيب الحاجز/الغطاء الأمامي. في حالة التركيب السطحي، قم بعمل التجويف المناسب قبل التركيب انظر النقطة 1. يجب تثبيت وصلات أنابيب صغيرة مصنوعة من البولي فينيل كلوريد وإحكام سدها قبالة الغطاء الأمامي.

### الخطوة 1 - قبل التنظيف

افصل الشفاط تمامًا عن مصدر التيار الرئيسي واخلع الحاجز الأمامي انظر النقطة غ.

### الخطوة 2 - عدم استخدام الماء أو المواد الكيميائية

لا تعمر الشفاط في الماء أو السوائل الأخرى لتنظيف أي أجزاء فيه. لا تستخدم منظفات قوية أو مذيبات أو منظفات كيميائية.

### الخطوة 3 - تنظيف الجزء الأمامي

امسحه بقطعة قماش رطبة وخالية من النسالة أو اغسله بالماء الدافئ والصابون. قم بتجفيف الحاجز الأمامي تمامًا وأعد تركيبه.

## الضمان الساري في دول العالم

اتصل بالموزع المحلي في بلدك للحصول على التفاصيل  
www.xpelair.co.uk/international



## النصائح والخدمات الفنية

## باقي دول العالم

النصائح والخدمات الفنية:

اتصل بموزع منتجات Xpelair في بلدك.

www.xpelair.co.uk/international

يمكن استخدام هذا الجهاز بواسطة الأطفال الذين يبلغون من العمر 8 سنوات أو أكبر وكذلك بواسطة الأشخاص الذين يعانون من قصور جسدي أو حسي أو عقلي أو نقص الخبرة والمعرفة بشرط خضوعهم للإشراف وتوعيتهم بالإرشادات الخاصة باستخدام الجهاز بطريقة آمنة وأن يتفهموا المخاطر الكامنة. ينبغي ألا يعبث الأطفال بالجهاز. ينبغي ألا يقوم الأطفال بتنظيف هذا الجهاز وصيانتة.

## قبل البدء



تحقق أن معايرة الجهد الكهربائي الموضحة في كل شفاط تتطابق مع معايرة الجهد الكهربائي في مصدر التيار الكهربائي في منزلك.

يجب أن يشرّف فني كهربائي مؤهل على جميع عمليات التركيب. يجب أن تتطابق إجراءات التركيب وتوصيلات الأسلاك مع اللوائح المحلية السارية.

اقرأ نشرة التعليمات بأكملها قبل البدء في التركيب.

تأكد من إيقاف مصدر التيار الكهربائي الرئيسي قبل البدء في عمل التوصيلات الكهربائية أو تنفيذ أي أعمال صيانة أو تنظيف.

يتم عزل هذا الجهاز بطبقة مزدوجة لا ويستلزم توصيلة أرضية.

## معلومات عامة



تحقق دائماً من وجود المساحة المناسبة قبل تركيب الشفاط.



تتسم جميع شفاطات Xpelair Simply Silent™ المحيطة بالمزايا التالية:

- وجود أعطية مربعة أو مستديرة.
- فتحات كبيرة لإدخال الكابلات.
- سرعتان للشفط (يتم اختيارهما عند التركيب).
- مغلق مدمج يتم سحبه إلى الخلف.

## معلومات عامة

## C4S/C4R

قم بتشغيل هذا الشفاط باستخدام مفتاح للتشغيل/إيقاف التشغيل (غير مزود مع المنتج).

## C4PS/C4PR

قم بتشغيل الشفاط باستخدام حبل الجذب الموجود فيه.

## \*C4TS/C4TR

يقوم عداد وقتي «تايمر» مدمج في الشفاط بتشغيله لفترة تأخير زمنية يتم ضبطها مسبقاً تتراوح من 30 ثانية إلى 30 دقيقة. قم بتشغيل الشفاط باستخدام مفتاح للتشغيل/إيقاف التشغيل (غير مزود مع المنتج).

## \*C4HTS/C4HTR

يعمل هذا الجهاز عندما يتم تشغيله أوتوماتيكياً بواسطة مستشعر رطوبة داخل مدمج فيه أو باستخدام مفتاح خارجي للتشغيل/إيقاف التشغيل (غير مزود مع المنتج).

**الوضع الأوتوماتيكي:** يقوم عداد الوقت «التايمر» المدمج في الشفاط بتشغيله لفترة تأخير زمنية يتم ضبطها مسبقاً تتراوح من 30 ثانية إلى 30 دقيقة عندما تنخفض الرطوبة دون القيمة المضبوطة مسبقاً للرطوبة النسبية (RH).

**التشغيل باستخدام مفتاح خارجي:** يستمر الشفاط في العمل لمدة تأخير زمنية مضبوطة مسبقاً تتراوح من 30 ثانية إلى 30 دقيقة عندما يتم إيقاف تشغيله باستخدام مفتاح خارجي للتشغيل/إيقاف التشغيل.

\*إعدادات المصنع: يعمل عداد الوقت «التايمر» لمدة 15 دقيقة، الرطوبة النسبية 75%.

## الأشياء التي تحتاج إليها



## التركيب على الحائط

- فتحة مجهزة مسبقاً قطرها 100 مم.
- شبكة حائط خارجية وقناة حائطية قطرها 100 مم. يمكن الحصول عليه من Xpelair Kit الرقم المرجعي 91232AW.



## التركيب في السقف

- فتحة مجهزة مسبقاً قطرها 100 مم
- المستلزمات المناسبة حسب نوع السقف. تتوافر هذه المستلزمات لدى Xpelair:
- أنبوب مرن طوله 3 أمتار رقمه المرجعي: 89663AA. إذا كان هذا الأنبوب سيبر عبر منطقة باردة، فاستخدم أنبوباً معزولاً الرقم المرجعي: 91459AA.
- شبكة Soffit الرقم المرجعي: 89742AW.
- XCT100 - محبس التكاثر. المرجح: 89749AA. يتم تركيبه فوق الشفاط مباشرة لمنع دخول الماء بسبب التكاثر المتكون في الأنبوب المار أعلى الشفاط ومنع جريان الماء المتكثف إلى أسفل.

## التركيب في السطح

- وصلات صغيرة من البولي فينيل كلوريد اتساعها 16 مم وعمقها 8 مم.

## تحديد مكان تركيب الشفاط



قم بتركيب الشفاط في مكان مرتفع قدر الإمكان. يجب أن يبعد مركز فتحة التركيب مسافة 110 مم على الأقل عن حواف سطح التركيب. يجب أن يتم تركيبه بعيداً قدر الإمكان عن المصدر الرئيسي للهوية وفي الجانب المقابل منه لضمان أن يتدفق الهواء في أرجاء الغرفة (مثلاً، في الجانب المقابل للباب الداخلي بالغرفة). ينبغي أن يتم تركيبه بالقرب من مصدر انبعاث البخار أو الروائح.



ينبغي ألا يتم تركيبه في درجات حرارة محيطة من المتوقع أن تزيد عن 50 درجة مئوية. إذا تم تركيب الشفاط في المطبخ، فيجب تركيبه فوق موقد البوتجاز مباشرة أو فوق شبكة حماية البوتجاز المرتفعة إلى مستوى العين. في حالة تركيب الشفاط في غرفة تشتمل على موقد يعمل باحتراق الوقود ويشتمل على مدخنة غير متوازنة، فإن فني التركيب يتحمل مسؤولية التحقق من وجود مصدر تهوية مناسب لمنع تراكم الأبخرة في المدخنة عند تشغيل الشفاط بأقصى طاقة شفط لديه. ارجع إلى لوائح المباني للتعرف على الشروط الأساسية المحددة. يجب ألا يتم تفريغ الهواء المشفوف في مدخنة تستخدم لتفريغ الأبخرة المنبعثة من أجهزة تعمل بأشكال طاقة أخرى بخلاف الطاقة الكهربائية. يجب الالتزام بجميع الشروط التي وضعتها كل الجهات فيما يتعلق بسرعات تدفق سحب وتفريغ هواء العادم. هذا الشفاط غير مناسب للاستخدام في الأجواء التي من المحتمل أن تشوبها الانبعاثات الكيميائية الأكلية.

## خاص بأستراليا فقط

## C4S / C4R / C4PS / C4PR

يمكن عمل التوصيلة المرتبطة بالمصدر باستخدام كابل مرن مزدوج القلب ومزود بقباس ثلاثي السنون من أجل تركيبه في مقبس كهربائي معتمد متعدد الاستخدامات معيارته 10 أمبير أو يتم توصيله سلكياً مباشرة عبر مفتاح سطحي معتمد مركب على الحائط بمعايرة 10 أمبير مع وجود مسافة خلوص 3 مم على الأقل بين الملامسات.

## خاص بأستراليا فقط

## C4TS / C4TR / C4HTS / C4HTR

يتم توصيل تلك الموديلات توصيلاً دائماً بمصدر إمداد الطاقة ويتم التحكم في تشغيلها باستخدام مفتاح تحكم من بُعد. ينبغي توصيلها سلكياً بمصدر التيار الكهربائي مباشرة من خلال مفتاح سطحي معتمد مركب في الحائط معيارته 10 أمبير مع وجود مسافة خلوص 3 مم على الأقل بين الملامسات.

## خاص بالمملكة المتحدة فقط (جميع الموديلات)

يتم توصيل جميع الموديلات بمفتاح فصل ثنائي الأقطاب في الدائرة الرئيسية. في حالة دوائر توصيلات الأسلاك الثابتة، يجب ألا تزيد معايرة المصهر الواقي في الجهاز عن 5 أمبير.