



Xpelair Simply Silent™ Contour



Installation and Maintenance Instructions
Installatie - en Onderhoudsinstructies
Paigaldus- ja hooldusjuhised
Instructions d'installation et d'entretien
Istruzioni per installazione e manutenzione
Instrucciones de instalación y mantenimiento
تعليمات التركيب والصيانة
स्थापना एवं रखरखाव के निर्देश

C4S (92960AW)
C4R (92961AW)

C4TS (92962AW)
C4TR (92963AW)

C4PS (92964AW)
C4PR (92965AW)

C4HTS (92966AW)
C4HTR (92967AW)

English

Nederlands

Estonian

Français

Italiano

Español

العربية

हिन्दी

Installation and Maintenance Instructions

Standard

C4S (92960AW)

C4R (92961AW)

Timer

C4TS (92962AW)

C4TR (92963AW)

Pull Cord

C4PS (92964AW)

C4PR (92965AW)

Humidistat, Timer

C4HTS (92966AW)

C4HTR (92967AW)

- Do read the entire instruction leaflet before commencing installation.
- Do install each fan with a means for disconnection in all poles in the fixed wiring.
- Do make sure the mains supply is switched off before attempting to make electrical connections or carry out any maintenance or cleaning.
- Please leave this leaflet with the fan for the benefit of the user.



This appliance is intended for connection to fixed wiring. Check that the electrical rating shown on each fan matches the mains supply.

THE APPLIANCE IS DOUBLE INSULATED AND DOES NOT REQUIRE AN EARTH CONNECTION.

All installations must be supervised by a qualified electrician. Installations and wiring must conform to current IEE Regulations (UK), local or appropriate regulations (other countries).

This appliance can be used by children aged from 8 years and above and persons with reduced physical, sensory capabilities or lack of experience and knowledge if they have been given supervision or instruction concerning the use of the appliance in a safe way and understand the hazards involved. Children shall not play with the appliance. Cleaning and maintenance of the appliance shall not be made by children.



All Xpelair Simply Silent™ Contour AC fans have the following features:

- Two speed extraction (Selectable at installation)
- Built-in back draught shutter

C4S/C4R - Operate the fan using an on/off switch (not supplied).

C4PS/C4PR - Operate the fan using an integral pull-cord.

C4TS/C4TR* - Built-in timer operates fan for a preset delay from 30 seconds to 30 minutes.

C4HTS/C4HTR* - Operates when triggered automatically by the integral humidity sensor, or by using an external on/off switch (not supplied).

In automatic mode: the built-in timer automatically operates the fan for a pre-set delay time from 30 seconds to 30 minutes once humidity drops below the pre-set Relative Humidity (RH) value.

External operation: When switched off using the external on/off switch the fan continues to run for the preset delay from 30 seconds to 30 minutes.

* **Factory settings:** Timer 15 minutes, RH 75%



Where to locate the fan.

- Locate it as high as possible.
- At least 110mm from the edges of the mounting surface to the centre of the hole.
- As far away as possible from and opposite to the main source of air replacement to ensure airflow across the room (e.g. opposite the internal doorway).
- Near the source of steam or odours.

Overall Dimensions (mm)

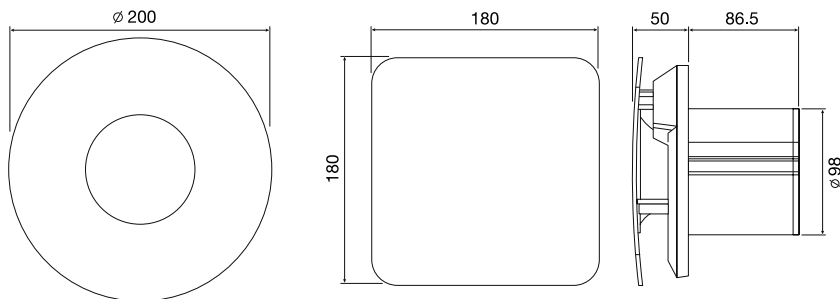

A

Back plate fixing positions

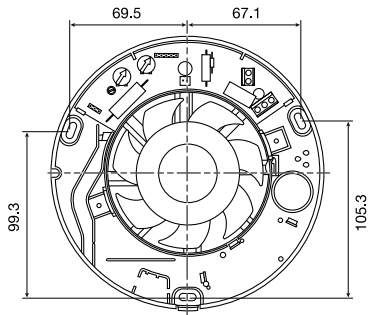

B

Wall tube quick fit clamps

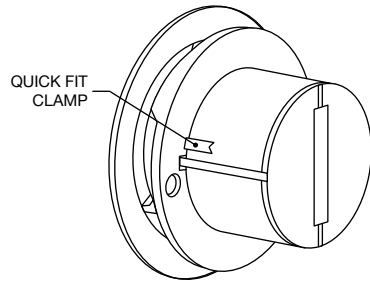

C

Front cover removal

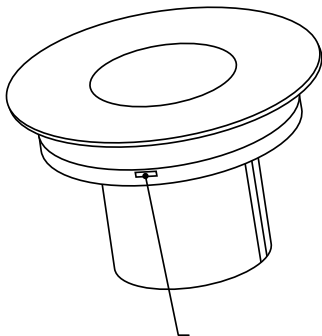

DEPRESS COVER LATCH WITH TOOL & REMOVE COVER & BAFFLE COMPLETE

D

IMPORTANT – PLEASE READ

Adjusting the humidity setting

Fan switches on at lower level of condensation (anti-clockwise)
MORE SENSITIVE (RH = 50%)

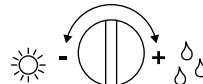

Fan does not switch on until higher level of condensation (clockwise)

LESS SENSITIVE (RH = 95%)

RH



Factory settings:
Timer 15 minutes, RH 75%

Adjusting the run on timer setting

Fan runs on for a shorter time when the external switch is turned off

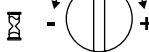

Fan runs on for a longer time when the external switch is turned off

Minimum 30 seconds

T

Maximum 30 minutes

E

Front cover and duct breakouts

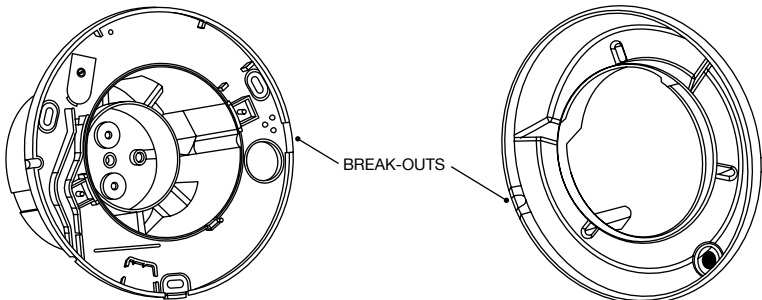

BREAK-OUTS

F

Wiring and Setting Up

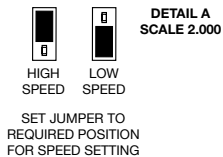

**C4S / C4R
C4PS / C4PR**

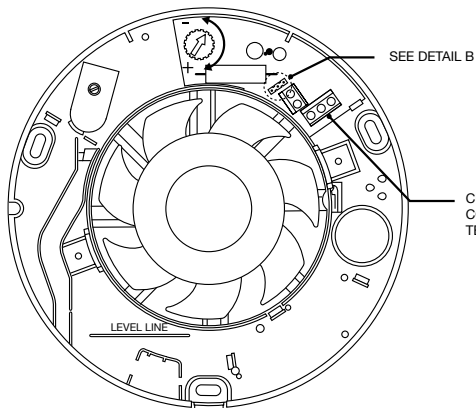
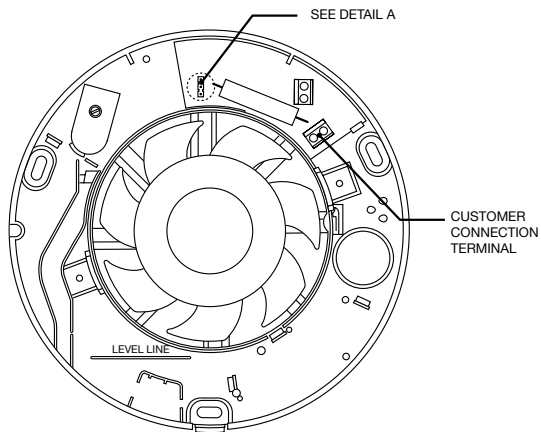

C4TS / C4TR

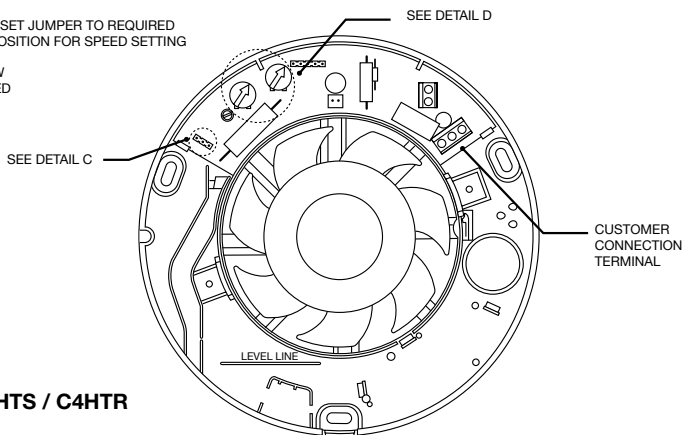
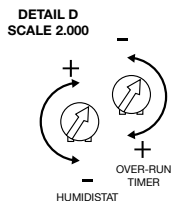
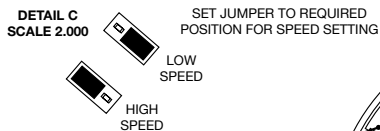
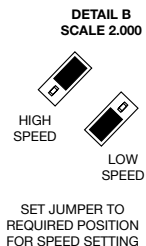

C4HTS / C4HTR



- **Not where ambient temperatures are likely to exceed 50°C.**
- **If installed in a kitchen fans must not be mounted immediately above a cooker hob, or eye level grill.**
- **If installing in a room containing a fuel burning device which has a non-balanced flue, it is the installer's responsibility to ensure that there is enough replacement air to prevent fumes being drawn down the flue when the fan is operating up to maximum extract. Refer to Building Regulations for specific requirements.**
- **Exhaust air must not be discharged into a flue used for exhausting of fumes from appliances supplied with energy other than electric. Requirements.**
- **Not suitable for use in possible chemical corrosive atmospheres.**

Installation



What the installer will need.

- 3mm electrician's screwdriver and No.1 or 2 Pozidrive screwdrivers.

If wall mounting the fan, you will also need:

- A 100mm diameter prepared hole.
- An appropriate external Wall Grille and Ø100mm wall sleeve duct. Kit Ref 91232AW.

If ceiling mounting the fan, you will also need:

- A 100mm diameter prepared hole.
- Appropriate ancillaries for termination. These items are available from Xpelair:
 1. 3m flexible ducting Ref: 89663AA. If the duct passes through a cold space use insulated duct ref: 89847AA.
 2. Soffit Grille Ref: 89742AW.
 3. XCT100 – Condensation Trap. Ref: 89749AA. Fitted immediately above the fan, this prevents water ingress due to condensation forming in the duct above the fan and running down.

If surface mount wiring the fan, you will also need:

- Miniature PVC trunking 16mm wide x 8mm deep to house the cable to the fan.



Installing the isolating switch and cables.

A means for disconnection in all poles must be incorporated in

the fixed wiring in accordance with wiring regulations

- **If metal switch boxes are used, earthing regulations must be followed.**
 - The cross-sectional area of the supply cord used should be ranged from 1-1.5mm².
 - C4S / C44R / C4PS / C4PR – 2 core, C4TS / C4TR / C4HTS / C4HTR – 3 core.
 - C4TS / C4TR / C4HTS / C4HTR. A wall or ceiling On/Off switch (with indicator light) is recommended
1. **Check that the electrical rating shown inside the back-plate matches your mains supply.**
 2. **Check there are no buried pipes or cables e.g. electricity, gas, water behind the switch location (in the wall or above the ceiling). If in doubt, seek professional advice.**
 3. **Isolate the mains supply.**
 4. Lay in the cable from the isolating switch to the fan location via the on/off switch (if required). This must be housed in miniature PVC trunking.
 5. Lay in the cable from the isolating switch to the point of connection to the mains supply.



Warning: Do not make any connections to the electrical supply at this stage.

6. Install the isolating switch and on/off switch (if required).
7. Make all connections within the isolating switch and the on/off switch (if required).



Wet Rooms: On/Off switch must be situated so that it cannot be touched by persons making use of the bath or shower.

For Australia Only – C4S / C4R / C4PS / C4PR

Connection to the supply can be made by a flexible 2-core cable complete with 3 pin plug for insertion into an approved 10A GPO or directly wired through an approved 10A wall mounted surface switch with at least 3mm clearance between contacts.

For Australia Only – C4TS / C4TR / C4HTS / C4HTR

These models are permanently connected to the supply and operation is controlled by a remote switch. They should be directly wired to the supply through an approved 10A wall mounted surface switch with at least 3mm clearance between contacts.

G

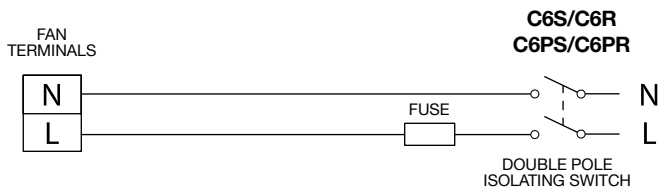

For fixed wiring circuits the protective fuse for the appliance must not exceed 5A.

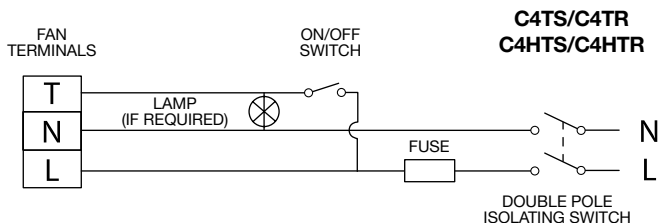

Preparing the Fan for installation.

1. Remove the front cover/baffle assembly by depressing the latch on the underside of the cover and pulling off the front cover / baffle from the bottom (See Figure C).



If working above ground floor level, safety precautions must be observed.

Mark the position of the back-plate

2. Hold the back-plate so that the level line marked on it is orientated horizontally.
3. Carefully insert the fan tube into the wall duct.
4. Mark on the wall the positions of the fixing holes in the back-plate.
5. Remove the back plate from the ducting.
6. Drill screw holes in these positions if necessary, and fit wall plugs and screws as required. The fan may also be fixed to a wall tube using the clamping brackets. See 9 below.



If installing in a ceiling, appropriate termination ancillaries are required. Follow instructions provided.

Mount the back-plate.

7. Feed the mains cable through the cable entry hole in the back plate to the terminals. If surface mount wiring 'break out' the side wall in the duct flange for cable entry (See Figure F)

8. Insert the fan tube of the back-plate into the wall duct/ceiling as before.
9. Fasten the back-plate to the wall/ceiling using appropriate fasteners. See figure A.
10. If using screws, do not over tighten. The fan may also be fixed to a wall tube using the clamping brackets. Tighten the screws until the fan is firmly secured to the tube – see figure B.

Wire the electrical connections.

11. Make sure the mains supply is isolated. Switch off the mains electrical supply and remove fuses.
12. Feed the cable to the terminal block. Wire the fan as shown in Figure G using the diagram appropriate to the fan model.
13. Connect the cable from the isolating switch to the electrical supply wiring.

Fan Settings

SPEED SETTING

The fans are factory set to low speed, but have two speed settings for different applications. Select either high or low speed by connecting the jumper between the centre and high or low speed pin on the jumper (see Figure F)

C4TS / C4TR Only.

- To adjust the over-run period turn the control (T) clockwise to increase and anti-clockwise to decrease – see Figure D.

C6HTS /C6HTR Only – see figures D and F.

- The pre-set humidity operation is factory set at approximately 75% Relative Humidity (RH), but can be adjusted between 65% and 85% RH by control H.
- The over-run timer is factory set at 15 minutes but can be adjusted from 30 seconds to 30 minutes by control T.
- Turn the controls clockwise to increase RH or time and anti-clockwise to decrease.

Using the fan

C4S / C4R Only

- Operate the fan using the on/off switch (not supplied). Repeat to switch off.

C4PS / C4PR Only

- Operate the fan by pulling and releasing the cord. Repeat to switch off.

C4TS /C4TR Only

- Operate the fan using an on/off switch (not supplied). When the switch is turned off, the fan continues to operate for the set time delay. To adjust the over-run period, turn the control “T” clockwise to increase and anti-clockwise to decrease – see Figure D.

C4HTS /C4HTR Only.

- **Automatic mode** - The fan automatically adjusts to slow changes in natural humidity levels without operating the fan. If the humidity levels increase at a rate slower than 5% RH in 5 minutes, up to the pre-set humidity level, the fan will not be triggered by humidity. This is to prevent nuisance triggering of the fan. If humidity levels increase quicker than 5% RH in 5 minutes the fan will operate. When relative humidity drops the fan continues to operate for the adjustable time delay.
- **External operation** - Use the external on/off switch. When the fan is switched off, the fan continues to operate for the adjustable time delay then goes into automatic mode.

All Fans

Re-fit the front cover/baffle assembly by hooking in the top first, and then swing the cover down to clip into place. If surface mount wiring, ‘break out’ the thin wall section in the front cover prior to re-fitting (see figure E). The miniature PVC trunking **must** then be sealed against the front cover to prevent any water ingress.



Cleaning

(recommended once a month)

1. Before cleaning, isolate the fan completely from the mains supply.
2. Remove the front cover/baffle assembly by depressing the latch on the underside of the cover and pulling off the front cover / baffle from the bottom.
3. To clean the front cover/baffle assembly, either wipe it with a damp, lint free cloth or wash it with warm soapy water. Thoroughly dry the front cover and refit.
4. Do not immerse the fan in water or other liquids to clean any other parts of the fan.
5. Do not use strong detergents, solvents or chemical cleaners
6. Allow fan to dry thoroughly before use.
7. Apart from cleaning, no other maintenance is required.



Disposal

This product should not be disposed of with household waste.

Please recycle where facilities exist.

Check with your local authority for recycling advice.

Guarantee

UK only

We, Redring Xpelair Group Limited, provide a guarantee against faulty parts and manufacture for a period of 2 years from the date of purchase. In the unlikely event of a product breakdown during the guarantee period the product should be returned to the place of purchase or to Redring Xpelair Group Limited.

Exclusions

- This guarantee does not cover compensation for the loss of the product or consequential loss of any kind.
- Damage or defects to the product arising from incorrect installation or lack of maintenance.
- Transportation costs.

This guarantee does not affect your statutory rights

Technical advice and service

Customers outside UK - see international below.

United Kingdom

Xpelair have a comprehensive range of services including:

- Free technical advice help-desk from Engineers on all aspects of ventilation.
- Free design service, quotations and site surveys.
- Service and maintenance contracts to suit all requirements.

Please ask for details:

- By telephone on Techline: +44 (0) 844 372 7766
- By fax on Techfax: +44 (0) 844 372 7767
- At the address below

Head Office, UK Sales Office and Spares

Redring Xpelair Group Ltd,
Newcombe House, Newcombe Way,
Orton Southgate, Peterborough,
PE2 6SE England

Telephone: +44 (0) 844 372 7761

Fax: +44 (0) 844 372 7762

Sales/Spares Hotline: +44 (0) 844 372 7750

Sales/Spares Faxline: +44 (0) 844 372 7760

www.xpelair.co.uk

International.

- Guarantee: Contact your local distributor or Xpelair direct for details.
- Technical Advice and Service: Contact your local Xpelair distributor.

Installatie- en onderhoudsinstructies

Standaard

C4S (92960AW)

C4R (92961AW)

Timer

C4TS (92962AW)

C4TR (92963AW)

Trekkoord

C4PS (92964AW)

C4PR (92965AW)

Hygrostaat, timer

C4HTS (92966AW)

C4HTR (92967AW)

- Lees het hele instructieboekje voordat u met de installatie begint.
- Controleer of de elektrische classificatie op elke ventilator overeenkomt met de netvoeding. Typeplaatje bevindt zich aan de binnenkant van de achterplaat.
- Dit apparaat is uitsluitend bedoeld voor aansluiting op een vaste bedrading, MET EEN MAXI-MALE ZEKERINGCLASSIFICATIE VAN 5A.
- Installeer het product met een werktuig om alle polen in de vaste bedrading los te koppelen.
- Zorg ervoor dat de netvoeding is uitgeschakeld voordat u probeert elektrische verbindingen te maken of onderhoud of reiniging uit te voeren.
- Alle installaties moeten onder toezicht staan van een gekwalificeerde elektricien. Installaties en bedradingen moeten voldoen aan van toepassing zijnde voorschriften.
- Bewaar dit boekje bij het product ten behoeve van de gebruiker.



Dit apparaat is bedoeld voor aansluiting op een vaste bedrading. Controleer of de elektrische classificatie op elke ventilator overeenkomt met de netvoeding.

HET APPARAAT IS DUBBEL GEÏSOLEERD EN VEREIST GEEN AARDE-AANSLUITING.

Alle installaties moeten onder toezicht staan van een gekwalificeerde elektricien. Installaties en bedradingen moeten voldoen aan van toepassing zijnde voorschriften.

Dit apparaat mag worden gebruikt door kinderen van 8 jaar en ouder en door personen met verminderde fysieke, zintuiglijke vermogens of gebrek aan ervaring en kennis, als ze onder toezicht staan of instructies hebben gekregen betreffende het veilige gebruik van het apparaat en ze de betreffende gevaren begrijpen. Kinderen mogen niet spelen met het apparaat. Reiniging en onderhoud van het apparaat mogen niet door kinderen worden gedaan.



Alle Xpelair Simply Silent™ Contour AC ventilatoren hebben de volgende kenmerken:

- Twee snelheden van afzuiging (selecteerbaar bij de installatie)
- Ingebouwde terugslagklep

C4S/C4R - Bediende ventilator met behulp van een aan/uit-schakelaar (niet meegeleverd).

C4PS/C4PR - Bediende ventilator met behulp van een integraal trekkoord.

C4TS/C4TR* - De ingebouwde timer laat de ventilator werken gedurende een vooraf ingestelde uitsteltijd van 30 seconden tot 30 minuten.

C4HTS/C4HTR* - Werkt wanneer automatisch geactiveerd door de integrale vochtigheidssensor of door gebruik te maken van een externe aan/uit-schakelaar (niet meegeleverd).

In de automatische modus: de ingebouwde timer laat de ventilator automatisch werken gedurende een vooraf ingestelde uitsteltijd van 30 seconden tot 30 minuten zodra de vochtigheid daalt tot onder de vooraf ingestelde waarde voor de relatieve vochtigheid (RV).

Externe bediening: Indien uitgeschakeld met behulp van de externe aan/uit-schakelaar, blijft de ventilator draaien gedurende de vooraf ingestelde uitsteltijd van 30 seconden tot 30 minuten.

* **Fabrieksinstellingen:** Timer 15 minuten, RV 75%

Waar moet de ventilator geplaatst worden.



- Plaats hem zo hoog mogelijk.
- Ten minste 110 mm vanaf de hoeken van het installatieoppervlak tot het midden van het gat.

Totale afmetingen (mm)

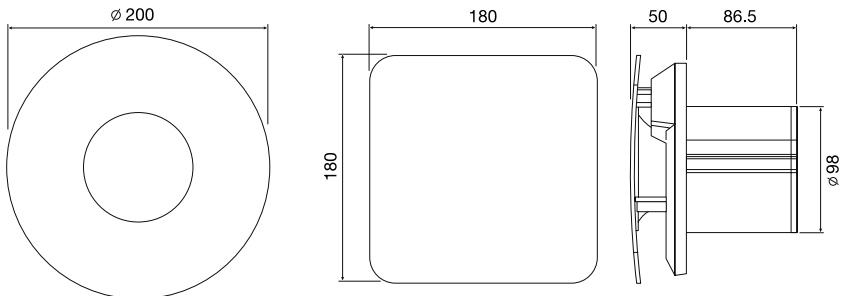

A Bevestigingsposities achterplaat

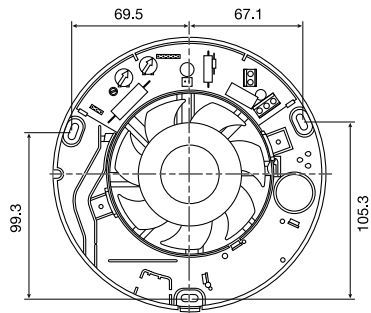

B Wandbuis quick-fit-klemmen

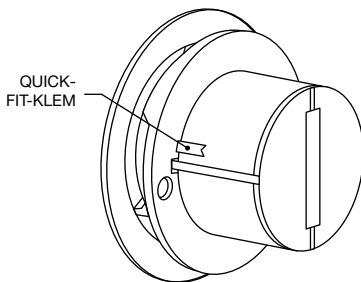

C Verwijderen van het frontpaneel

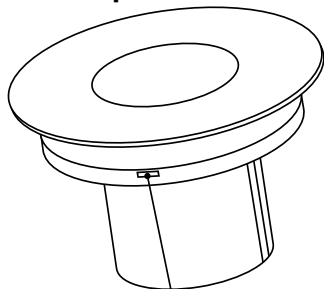

DRUK OP DE HENDEL VAN HET PANEEL MET GEREEDSCHAP EN VERWIJDER HET DEKSEL EN SCHERM VOLLEDIG

D BELANGRIJK - DOORLEZEN A.U.B.

AANpassen van de vochtigheidsinstelling

De ventilator wordt ingeschakeld bij een lager niveau van condensatie (tegen de klok in)

GEVOELIGER (RV = 50%)

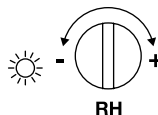

De ventilator wordt niet ingeschakeld tot een hoger niveau van condensatie (met de klok mee)

MINDER GEVOELIG (RV = 95%)



Fabrieksinstellingen:
Timer 15 minuten, RV 75%

Aanpassen van de instelling van de inschakeltimer

De ventilator draait korter wanneer de externe schakelaar is uitgeschakeld

Minimaal 30 seconden

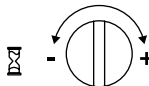

De ventilator draait langer wanneer de externe schakelaar is uitgeschakeld

Maximaal 30 minuten

E Voorkant en buisopeningen

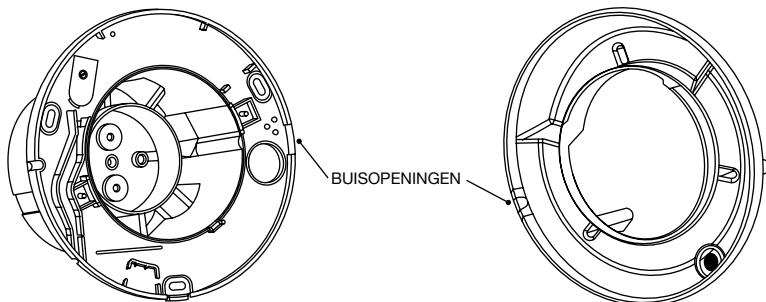

F

Bedrading en klaarzetten

DETAIL A
SCHAAL 2.000

HOGE
SNELHEID

LAGE
SNELHEID

STEL DE JUMPER IN OP
DE VEREISTE POSITIE
OM DE SNELHEID IN TE
STELLEN

C4S / C4R
C4PS / C4PR

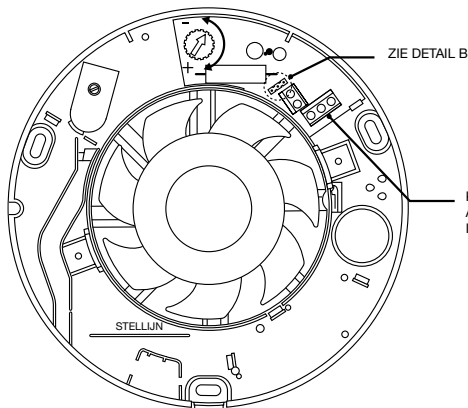
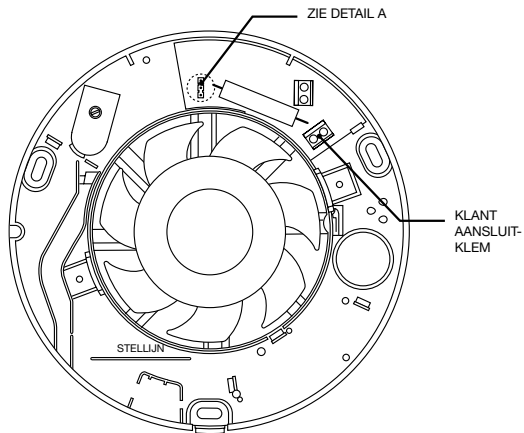

C4TS / C4TR

DETAIL B
SCHAAL 2.000

HOGE
SNELHEID

LAGE
SNELHEID

STEL DE JUMPER IN OP
DE VEREISTE POSITIE
OM DE SNELHEID IN TE
STELLEN

DETAIL C
SCHAAL 2.000

STEL DE JUMPER IN OP DE VEREISTE
POSITIE OM DE SNELHEID IN TE STELLEN

LAGE
SNELHEID

HOGE
SNELHEID

ZIE DETAIL C

ZIE DETAIL D

DETAIL D
SCHAAL 2.000

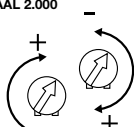

HYGROSTAAT

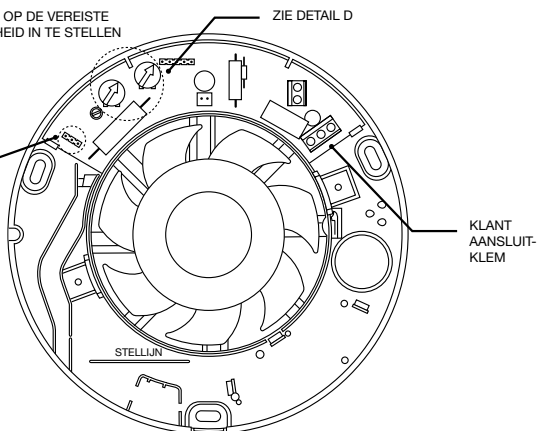

C4HTS / C4HTR

- Zo ver mogelijk weg en tegenover de hoofdbron van luchtvervangning om een luchtstroom door de ruimte te garanderen (bijv. tegenover de binnendeur).
- Dichtbij de bron van stoom of geurtjes.



- **Niet plaasten waar kans is op omgevingstemperaturen boven de 50°C komen.**
- **Indien geïnstalleerd in een keuken, moeten ventilatoren niet direct boven een kookplaat of een grill en op ooghoogte bevestigd worden.**
- **Als hij geïnstalleerd wordt in een ruimte die een brandstofverbrandingsapparaat bevat dat geen gebalanceerde schoorsteen heeft, is het de verantwoordelijkheid van de installateur om te garanderen dat er voldoende vervangende lucht is. Dit om te voorkomen dat rook uit de schoorsteen wordt getrokken wanneer de ventilator op maximale afzuiging werkt. Raadpleeg de bouwvoorschriften voor specifieke vereisten.**
- **Uitgeblazen lucht mag niet worden ontladen in een schoorsteen die wordt gebruikt voor het uitblazen van rook van apparaten die worden voorzien van energie anders dan elektrische.**
- **Niet geschikt voor gebruik in mogelijk chemisch corrosieve atmosfeer.**

Installatie



Wat de installateur nodig zal hebben.

- Een elektriciteitsschroevendraaier van 3 mm en nr. 1 of 2 Pozidrive schroevendraaier.

Als de ventilator aan een wand wordt gemonteerd, heeft u ook nodig:

- Een voorgeboord gat met een diameter van 100 mm.
- Een geschikt extern wandrooster en ronde wandbuis met een Ø van 100 mm. Kit met ref 91232AW.

Als de ventilator aan het plafond wordt gemonteerd, heeft u ook nodig:

- Een voorgeboord gat met een diameter van 100 mm.
- Geschikte hulpmiddelen om af te sluiten. Deze items zijn verkrijgbaar bij Xpelair:

1. Flexibele buis van 3 m met ref: 89663AA.

Als de buis door een koude ruimte gaat, gebruik dan geïsoleerde buis met ref: 89847AA.

2. Soffiet rooster met ref: 89742AW.

3. XCT100 – Condensvanger. Ref: 89749AA.

Bij bevestiging rechtstreeks boven de ventilator voorkomt deze dat water dat zich door condensatie in de buis boven de ventilator vormt en naar beneden loopt, toegang krijgt.

Bij bedrading van de ventilator over het oppervlak heeft u ook nodig:

- Miniatuur PVC-leiding van 16 mm breed x 8 mm diep voor de kabel naar de ventilator.



Installeren van de isolerende schakelaar en kabels.

Plaats een aan/uit - of lichtsakelaar in de vaste bedrading volgens de voorschriften.

- **Als metalen schakelkasten worden gebruikt, moeten de voorschriften voor aarding worden gevolgd.**
- De doorsnede van het gebruikte voedingssnoer moet liggen tussen 1 - 1,5 mm².
- C4S / C44R / C4PS / C4PR – 2 kernen, C4TS / C4TR / C4HTS / C4HTR – 3 kernen.
- C4TS / C4TR / C4HTS / C4HTR. Een aan/uit-schakelaar op wand of plafond (met indicatorlampje) wordt aanbevolen

1. **Controleer of de elektrische classificatie op de binnenkant van de achterplaat overeenkomt met uw netvoeding.**

2. **Controleer of er geen verborgen leidingen of kabels, bijv. voor elektriciteit, gas, water, achter de plaats voor de schakelaar zitten (in de wand of boven het plafond). Als u twijfelt, vraag dan professioneel advies.**

3. **Isoleer de netvoeding.**

4. Plaats de kabel vanaf de isolerende schakelaar naar de plaats van de ventilator via de aan/uit-schakelaar (indien nodig). Deze moet worden geplaatst in de miniatuur PVC-leiding.

5. Plaats de kabel vanaf de isolerende schakelaar naar het verbindingspunt naar de netvoeding.

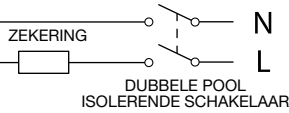

Waarschuwing: Maak in dit stadium geen verbinding met de elektrische voeding.

VENTILATOR
AANSLUITKLEMMENC6S/C6R
C6PS/C6PR

Voor vaste bedradingscircuits mag de beschermende zekering voor het apparaat niet hoger zijn dan 5A.

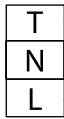
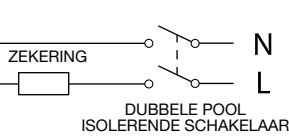
VENTILATOR
AANSLUITKLEMMENAAN/UIT-
SCHAKELAARC4TS/C4TR
C4HTS/C4HTRLAMP
(INDIEN NODIG)

6. Installeer de isolerende schakelaar en de aan/uit-schakelaar (indien nodig).
7. Maak alle verbindingen in de isolerende schakelaar en de aan/uit-schakelaar (indien nodig).



Natte ruimtes: Aan/uit-schakelaar moet zo geplaatst worden dat hij niet kan worden aangeraakt door personen die gebruik maken van het bad of de douche.

Vorbereiden van de ventilator voor installatie.

1. Verwijder het frontpaneel/roosterassemblage door op de hendel aan de onderkant van het paneel te drukken en het frontpaneel / rooster vanaf de bodem eruit te trekken (zie afbeelding C).



Als u boven vloerniveau werkt, moeten veiligheidsmaatregelen in acht genomen worden.

Markeer de positie van de achterplaat

2. Houd de achterplaat zo dat de stelling die erop gemarkeerd is, horizontaal georiënteerd is.
3. Schuif de ventilatorbuis voorzichtig in het wandkanaal.
4. Markeer op de wand de posities van de bevestigingsgaten in de achterplaat.
5. Verwijder de achterplaat van de kanalen.
6. Boor schroefgaten op deze posities, indien nodig, en plaats er wandpluggen en

schroeven in zoals nodig. De ventilator kan ook worden bevestigd op een wandbuis met behulp van klemhaken. Zie 9 hieronder.



Als hij in een plafond wordt geïnstalleerd, zijn geschikte eindhulpstukken vereist. Volg de meegeleverde instructies.

Monteer de achterplaat.

7. Leid de voedingskabel door het gat voor de kabel in de achterplaat naar de aansluitklemmen. Bij bedrading over het oppervlak 'breekt' u de zijwand in de leidingflens open voor de kabelingang (zie afb. E)
8. Plaats de ventilatorbuis van de achterplaat in het wandkanaal/plafond zoals hiervoor.
9. Zet de achterplaat vast op de wand/het plafond met behulp van geschikte bevestigingsmiddelen. Zie afbeelding A.
10. Als schroeven worden gebruikt, draai ze dan niet te vast aan. De ventilator kan ook worden bevestigd op een wandbuis met behulp van klemhaken. Draai de schroeven vast totdat de ventilator stevig is bevestigd op de buis - zie afbeelding B.

Bedrading van de elektrische aansluitingen.

11. Zorg dat de netvoeding geïsoleerd is. Schakel de elektrische netvoeding uit en verwijder zekeringen.
12. Leid de kabel naar het klemmenblok. Bedraad de ventilator zoals getoond in

afbeelding G met behulp van het schema dat hoort bij het ventilatormodel.

13. Verbind de kabel van de isolerende schakelaar met de elektrische voedingsdraad.

Ventilatorinstellingen

SNELHEIDSINSTELLING

De ventilatoren zijn in de fabriek ingesteld op lage snelheid, maar ze hebben twee snelheidsinstellingen voor verschillende toepassingen. Selecteer ofwel hoge of lage snelheid door de jumper tussen de middelste en hoge of lage snelheidspin op de jumper aan te sluiten (zie afbeelding F)

Alleen C4TS / C4TR.

- Om de periode van te lang draaien aan te passen, draait u de regelknop (T) met de klok mee om deze te verhogen en tegen de klok in om te verlagen - zie afbeelding D.

Alleen C6HTS / C6HTR – zie afbeelding D en E.

- De vooraf ingestelde vochtigheidswerking is in de fabriek ingesteld op ongeveer 75% relatieve vochtigheid (RV), maar kan worden aangepast tussen 65% en 85% RV met regelknop H.
- De timer voor overmatig draaien is in de fabriek ingesteld op 15 minuten, maar kan worden aangepast van 30 seconden tot 30 minuten met regelknop T.
- Draai de regelknoppen met de klok meer om RV of tijd te verhogen en tegen de klok in om ze te verlagen.

Gebruiken van de ventilator

Alleen C4S / C4R

- Bedien de ventilator met behulp van de aan/uit-schakelaar (niet meegeleverd). Herhaal om uit te schakelen.

Alleen C4PS / C4PR

- Bedien de ventilator door aan het koord te trekken en weer los te laten. Herhaal om uit te schakelen.

Alleen C4TS / C4TR

- Bedien de ventilator met behulp van een aan/uit-schakelaar (niet meegeleverd). Wanneer de schakelaar uit wordt geschakeld, blijft de ventilator gedurende de ingestelde uitsteltijd

werken. Om de periode voor langer draaien aan te passen, draait u de regelknop "T" met de klok mee om deze te verhogen en tegen de klok in om te verlagen - zie afbeelding F.

Alleen C4HTS / C4HTR.

- **Automatische modus** - De ventilator past zich automatisch aan langzame veranderingen in de natuurlijke vochtigheidsniveaus aan zonder de ventilator te bedienen. Als de vochtigheidsniveaus toenemen met een snelheid lager dan 5% RV in 5 minuten, tot het vooraf ingestelde vochtigheidsniveau, zal de ventilator niet door vochtigheid geactiveerd worden. Dit is om hinderlijk activeren van de ventilator te voorkomen. Als de vochtigheidsniveaus sneller toenemen dan 5% RV in 5 minuten, zal de ventilator gaan werken. Wanneer de relatieve vochtigheid daalt, blijft de ventilator werken gedurende de instelbare uitsteltijd.
- **Externe bediening** - Gebruik de externe aan/uit-schakelaar. Wanneer de ventilator wordt uitgeschakeld, blijft de ventilator werken gedurende de instelbare uitsteltijd en gaat daarna over in de automatische modus.

Alle ventilatoren

Herplaats het frontpaneel/roosterassemblage door eerst de bovenkant vast te haken en daarna het paneel omlaag te draaien om hem op zijn plaats te klikken. Bij bedrading over het oppervlak 'breekt' u de dunne wandsectie in de voorkant open, voordat u deze terug plaatst (zie afbeelding E). De miniatuur PVC-leiding **moet** tegen de voorkant worden bevestigd om te voorkomen dat er water in kan lopen.



Reinigen

(een keer per maand aanbevolen)

1. Vóór het reinigen maakt u de ventilator helemaal los van de netvoeding.
2. Verwijder het frontpaneel/roosterassemblage door te drukken op de hendel aan de onderkant van het paneel en het frontpaneel/rooster er vanaf de onderkant uit te trekken.
3. Om het frontpaneel/roosterassemblage te reinigen, veegt u deze af met een vochtige, pluisvrije doek of u wast ze met warm zeepsop. Droog het frontpaneel grondig en plaats terug.
4. Dompel de ventilator niet in water of andere vloeistoffen om onderdelen van de ventilator te reinigen.
5. Gebruik geen sterke schoonmaakmiddelen,

oplosmiddelen of chemische
reinigingsmiddelen.

6. Laat de ventilator grondig drogen vóór gebruik.
7. Naast het reinigen is geen ander onderhoud nodig.



Verwijdering

Dit product mag niet verwijderd worden met het huishoudelijk afval.

Recycleer als deze faciliteiten bestaan.

Vraag na bij uw lokale overheid voor recycleeradvies.

Technisch advies en service

Internationaal.

- Garantie: Neem contact op met uw lokale distributeur of direct met Xpelair voor details.
- Technisch advies en service: Neem contact op met uw lokale Xpelair distributeur.

www.xpelair.co.uk/international

Paigaldus- ja hooldusjuhised

Standard

C4S (92960AW)

C4R (92961AW)

Taimer

C4TS (92962AW)

C4TR (92963AW)

Tõmbenöör

C4PS (92964AW)

C4PR (92965AW)

Niiskusregulaator,
taimer

C4HTS (92966AW)

C4HTR (92967AW)

- Lugege kogu juhend enne paigaldustööde algust läbi.
- Paigaldage igale ventilaatorile püsikaabeldusega vahend kõikide pooluste katkestamiseks.
- Veenduge, et enne elektriühenduste tegemist, hooldamist või puhastamist oleks seade vooluvõrgust lahti ühendatud.
- Jätke käesolev juhend kasutaja jaoks ventilaatori juurde.
- Väljaspool Suurbritanniast asuvad kliendid peaksid võtma ühendust kohaliku Xpelairi edasimüüjaga.



Seade on mõeldud ühendamiseks püsikaabeldusega.

Kontrollige, kas iga ventilaatori juures olevad voolunäitajad vastavad vooluvarustuse andmetele.

SEADE ON KAHEKORDSELT ISOLEERITUD JA EI NÕUA MAANDUSÜHENDUST.

Kõik paigaldised peab üle vaatama kvalifitseeritud elektrik. Paigaldised ja kaabeldus peab vastama kehtivatele IEE eeskirjadele (UK), kohalikele või asjakohastele eeskirjadele (teised riigid).

Seda seadet võivad kasutada vähemalt 8-aastased lapsed ning füüsilise, sensoorse või vaimupuudega inimesed või kogemuste ja teadmisteta isikud, kui nende üle on järevalve ja neid juhendatakse seadme turvalise kasutamise osas ning nad mõistavad seadme kasutamisega kaasnevat ohte. Lapsed ei tohi seadmega mängida. Lapsed ei tohi seadet puhastada ega hooldada.



Kõik Xpelair Simply Silent™ Contour AC ventilaatorid on järgmiste omadustega:

- Kahekiiruseline väljatõmme (valitav paigaldamisel)
- Sisseehitatud tagasipuhumissiiber

C4S/C4R - Käitage ventilaatorit sisse/välja lülitiga (ei kuulu komplekti).

C4PS/C4PR - Käitage ventilaatorit seadme juurde kuuluva tõmbenõõriga.

C4TS/C4TR* - Sisseehitatud taimer käitab ventilaatorit eelmääratud viivitusega alates 30 sekundist kuni 30 minutini.

C4HTS/C4HTR* - Töötab seadme juurde kuuluva niiskussanduri poolt automaatsel käivitamisel või välist sisse/välja lülitit kasutades (ei kuulu komplekti).

Automaatrežiimis: sisseehitatud taimer käitab ventilaatorit automaatselt eelmääratud viivitusaja vältel alates 30 sekundist kuni 30 minutit, kui õhuniiskuse tase langeb alla eelmääratud suhtelise õhuniiskuse (RH) taset.

Väline töötamine: kui seade lülitatakse välja välise sisse/välja lülitiga, jätkab ventilaator töötamist eelmääratud viivitusaja vältel alates 30 sekundist kuni 30 minutini.

* **Tehaseseaded** : taimer 15 minutit, RH 75%

Kuhu ventilaator paigutada.



- Paigutage ventilaator võimalikult kõrgele.
- Vähemalt 110 mm paigalduspinna servadest ava keskmeni.

Üldmõõtmed (mm)

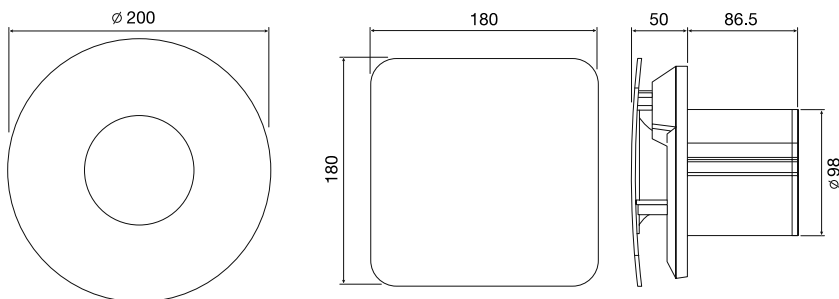

A Tagaplaadi kinnitusasendid

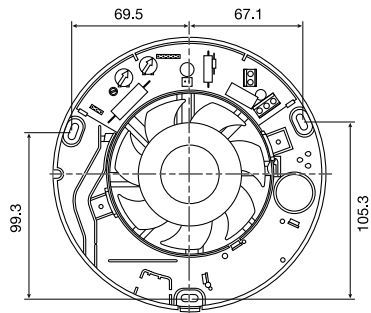

B Seinatoru kiirkinnitusklambrid

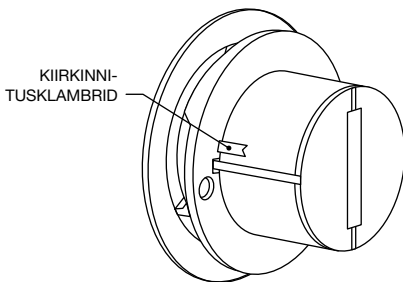

C Esikatte eemaldamine

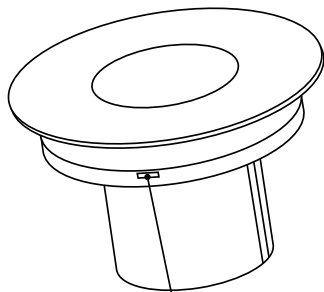

VAJUTAGE KAANE LUKUSTUSRIIVI ILMA TÕORIISTATA JA EEMALDAGE KATE JA VAHEPLAAT

D IMPORTANT – PLEASE READ

Adjusting the humidity setting

Fan switches on at lower level of condensation (anti-clockwise)

MORE SENSITIVE (RH = 50%)

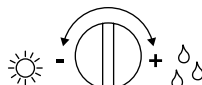

RH

Fan does not switch on until higher level of condensation (clockwise)

LESS SENSITIVE (RH = 95%)



Factory settings:
Timer 15 minutes, RH 75%

Adjusting the run on timer setting

Fan runs on for a shorter time when the external switch is turned off



Vähemalt 30 sekundit



T



Fan runs on for a longer time when the external switch is turned off

Kuni 30 minutit

E Front cover and duct breakouts

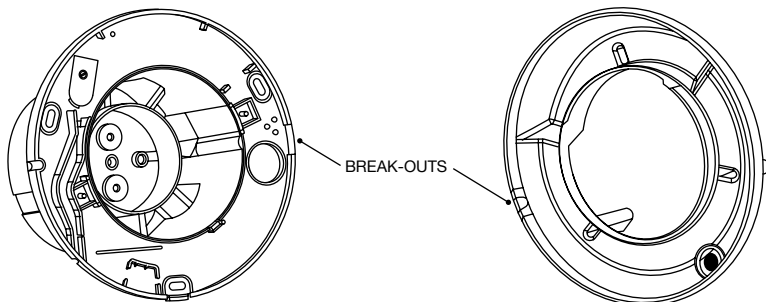

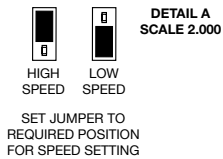
F**Juhtmete ühendamine ja seadistamine**

**C4S / C4R
C4PS / C4PR**

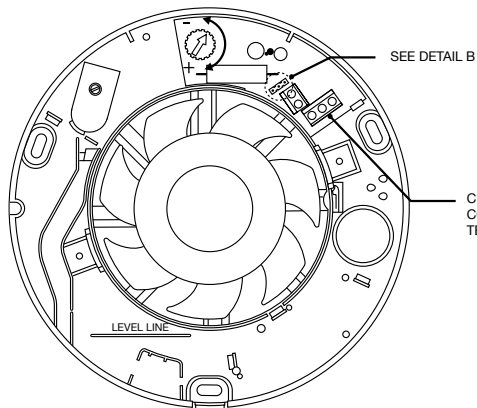
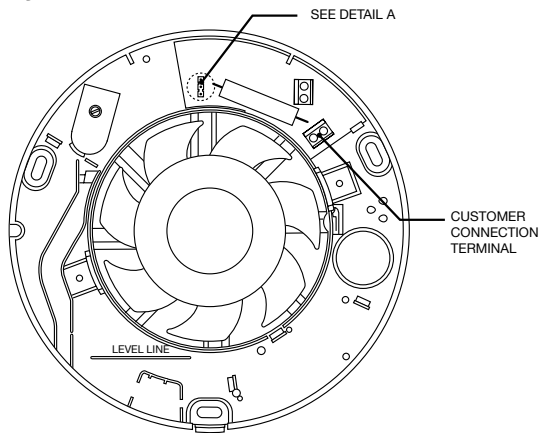

C4TS / C4TR

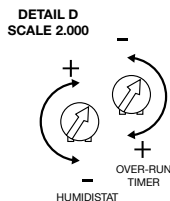
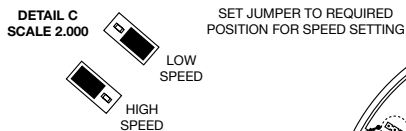
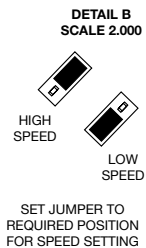

C4HTS / C4HTR

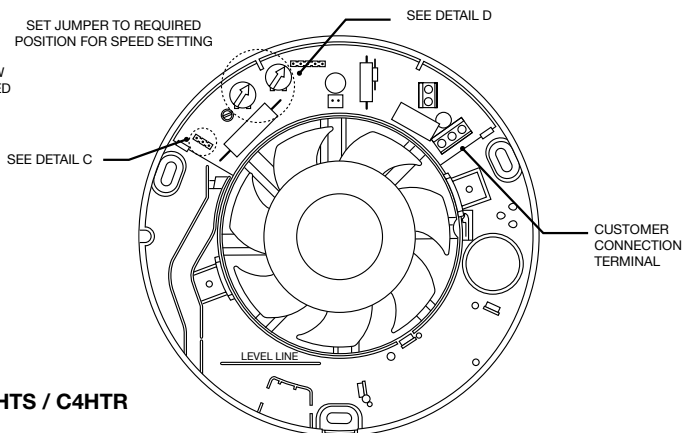

- Võimalikult kaugele ja vastassuunas õhu pealevoolu peamisest allikast (st siseukse vastasseinas).
- Auru või aurude allika lähedale.



- **Mitte kohtadesse, kus ümbritsev temperatuur võib tõusta üle 50 °C.**
- **Kõõgis ei tohi ventilaatoreid paigaldada otse pliidi kohale.**
- **Seadme paigaldamisel ruumi, milles on tasakaalustamata lõõriga kütet põletav seade, peab paigaldaja tagama, et ruumis on piisavalt asendusõhku vältimaks aurude lõõrist tagasitõmbamist ventilaatori täisvõimsusel töötamisel. Konkreetseid nõudmised leiata ehituseeskirjadest.**
- **Heitõhku ei tohi väljutada lõõri, mida kasutatakse mitteelektriliste energiaallikatega seadmete heitgaaside väljutamiseks. Heitõhu väljutamise ja värsket õhu sisselaske voolumahtude osas tuleb järgida kehtivaid ametlikke nõudmisi.**
- **Ei ole sobiv kasutamiseks võimalikes keemiliselt söõvitavates keskkondades.**

- **Metallülitikarpide kasutamisel tuleb järgida maandust käsitlevaid eeskirju.**
- Kasutatava toitejuhtme ristlõige peab jääma vahemikku 1-1,5 mm².
- C4S / C4R / C4PS / C4PR – 2 soont, C4TS / C4TR / C4HTS / C4HTR – 3 soont.
- C4TS / C4TR / C4HTS / C4HTR. Soovitav on kasutada seinale või lakke kinnitatud sisse/välja lüliti (indikaatorlambiga)

1. **Kontrollige, kas tagaplaadil toodud elektrivooluandmed vastavad teie vooluvõrgu omadele.**
2. **Kontrollige, et lüliti asukohas (seinas või laes) ei oleks seinakatte taga varjatud torusid või juhtmeid (näiteks elekter, gaas, vesi). Kahtluste korral hankige professionaalset abi.**
3. **Lahutage vooluvõrgust.**
4. Vedage toitejuhe lahutuslülitist ventilaatori asukohta läbi sisse/välja lüliti (kui see on vajalik).
5. Vedage kaabel lahutuslülitist kuni vooluvõrku ühendamise kohani.

Paigaldamine



Mida paigaldaja vajab.

- 3 mm elektriku kruvikeerajat ning nr 1 või 2 ristpeaga kruvikeerajat.

Ventilaatorit seinale kinnitades vajate veel:

- Ettevalmistatud 100 mm läbimõõduga ava.
- Sobivat seinavõret ja Ø 100 mm lõõritoru. Komplekt ref. nr 91232AV.

Ventilaatorit lakke kinnitades vajate lisaks:

- Ettevalmistatud 100 mm läbimõõduga ava.
- Vajalikud lisaseadmed katkestamiseks. Selliseid vahendeid saab Xpelairilt:
 1. 3 m voolik, viide: 89663AA. Kui voolik liigub läbi külma ruumi, kasutage soojustatud voolikut, viide: 89847AA.
 2. Kattevõre, viide: 89742AW
 3. XCT100 – Kondensaadikoguja. Viide: 89749AA. Otse ventilaatori kohale paigaldatuna hoiab see ära vee sissetungimise, mis tekib ventilaatori kohal olevas torus aurude kondenseerumisel ja sealt allavoolamisel.



Eralduslüli ja juhtmete paigaldamine

Püsipaigaldusega juhtmetele tuleb kehtivate eeskirjade kohaselt paigaldada kõikide pooluste katkestuslüli.



Hoiatus! Ärge selles etapis veel vooluvõrku ühendage.

6. Paigaldage lahutav lüliti ja sisse/välja lüliti (kui see on vajalik).
7. Tehke kõik ühendused lahutavas lülitis ja sisse/välja lülitis (kui see on vajalik).



Märjad ruumid: sisse/välja lüliti peab asuma selliselt, et vannis või duši all käivad inimesed ei saaks puutuda sellega vastu.

Ventilaatori ettevalmistamine paigaldamiseks

1. Eemaldage eesmine kate/vaheplaat, vajutades kätte all olevale riivile ja tõmmates eesmise katte/vaheplaadi alt ära (vt joonis C).



Põrandatasemest kõrgemal töötades järgige ohutusnõudeid.

Märgistage tagaplaadi asukoht

2. Hoidke tagaplaati nii, et sellele märgitud loodijoon asuks horisontaalselt.
3. Sisestage ventilaatoritoru ettevaatlikult seinatorusse.
4. Märgistage seinale tagaplaadi kinnitusavade asukohad.
5. Eemaldage tagaplaad torust.
6. Puurige neisse kohtadesse vastavalt vajadusele kruviaugud ning paigaldage

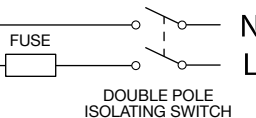
GFAN
TERMINALS**C6S/C6R
C6PS/C6PR**

**For fixed wiring circuits the protective fuse
for the appliance must not exceed 5A.**

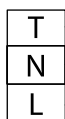
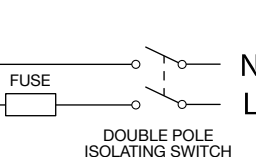
FAN
TERMINALSON/OFF
SWITCHLAMP
(IF REQUIRED)**C4TS/C4TR
C4HTS/C4HTR**

vastavalt vajadusele tüüblid ja kruvid.
Ventilaatorit saab kinnitada seinatorule ka
kinnitusklabritega. Vt all 9.



**Lakke paigaldamisel tuleb kasutada
sobivaid katkestusvahendeid.
Järgige vastavaid juhiseid.**

Kinnitage tagaplaat.

7. Juhtige toitejuhe läbi tagaplaadil asuva juhtme sisestusava klemmideni.
8. Sisestage tagaplaadi ventilaatoritoru eelneval moel seinatorusse/lakke.
9. Kinnitage tagaplaat sobivate kinnitustega seinale/lakke. Vt joonis A.
10. Kruvisid kasutades ärge neid ülemääraselt pingutage. Ventilaatorit saab kinnitada seinatorule ka kinnitusklabritega. Pingutage kruvisid, kuni ventilaator on kindlalt toru külge kinnitatud – vt joonis B.

Ühendage elektrihendused

11. Veenduge, et vooluvarustus ei ole ühendatud. Lülitage välja vooluvõrgu vooluvarustus ja eemaldage kaitsmed.
12. Juhtige kaabel klemmiplokki. Ühendage ventilaator juhtmega joonisel G näidatud moel, kasutades ventilaatorimudelile sobivat skeemi.
13. Ühendage kaabel lahutavast lülitist vooluvarustusjuhtmetega.

Ventilaatori seaded

KIIRUSSEADED

Ventilaatorid on tehases seadistatud aeglasele kiirusele, kuid neil on erinevate rakenduste jaoks kaks kiirusseadet. Valige kas kiire või madal kiirus, ühendades looga keskmise ja kõrge või madala kiiruse kontakti vahel (vt joonis F)

Ainult C4TS / C4TR

- Ületöötamise perioodi reguleerimiseks pöörake juhtseadet (T) päripäeva seade suurendamiseks ja vastupäeva selle vähendamiseks – vt joonis D.

Ainult C4HTS /C4HTR – vt joonised D ja F.

- Algmääratud õhuniiskusseade on tehases häälestatud ligikaudselt tasemele 75% (RH), kuid seda on võimalik seadistada juhtnupuga H vahemikus 65%–85% RH.
- Ületöötamise taimer on seadistatud tehases 15 minutile, kuid seda on võimalik juhtnupuga T seadistada töötama vahemikus 30 sekundit kuni 30 minutit.
- Pöörake juhtnuppe päripäeva, et aega või suhtelist õhuniiskust suurendada ja vastupäeva, et sama väärtust vähendada.

Ventilaatori kasutamine

Ainult C4S / C4R

- Käitage ventilaatorit sisse/välja lülitiga (ei kuulu komplekti). Väljalülitamiseks korrake tegevust.

Ainult C4PS / C4PR

- Ventilaatori käitamiseks tõmmake ja vabastage nõör. Väljalülitamiseks korrake tegevust.

Ainult C4TS / C4TR

- Käitage ventilaatorit sisse/välja lülitiga (ei kuulu komplekti). Kui lüliti on välja lülitatud, jätkab ventilaator töötamist määratud aegviivituse vältel. Ületöötamise perioodi reguleerimiseks pöörake juhtseadet (T) päripäeva seade suurendamiseks ja vastupäeva selle vähendamiseks – vt joonis G.

Ainult C4HTS / C4HTR

- **Automaatrežiim** - Ventilaator kohandub automaatselt loodusliku õhuniiskuse aeglastele muutumisele ilma ventilaatorit käivitamata. Kui õhuniiskuse tasemed suurenevad aeglasemalt kui 5% RH 5 minuti jooksul kuni algmääratud õhuniiskustasemeni, ei lülitu ventilaator õhuniiskuse tõttu tööle. See hoiab ära ventilaatori häiriva sisselülitumise. Kui õhuniiskuse tasemed kasvavad kiiremini kui 5% RH 5 minuti jooksul, lülitub ventilaator tööle. Kui õhuniiskus langeb, jätkab ventilaator töötamist reguleeritava aegviivituse vältel.
- **Väline töötamine** - Kasutage välist sisse/välja lülitit. Kui lüliti on välja lülitatud, jätkab ventilaator töötamist määratud reguleeritava aegviivituse vältel ja lülitub seejärel automaatrežiimi.

Kõik ventilaatorid

Paigaldage esikatte/vaheplaadi koost tagasi, haakides esmalt külge ülaosa ja lastes kattel seejärel alla kuni oma kohale langeda.



Puhastamine

(soovitavalt kord kuus)

1. Enne puhastamist tuleb ventilaator täielikult vooluvõrgust lahti ühendada.
2. Eemaldage eesmine kate/vaheplaat, vajutades katte all olevale rivile ja tõmmates eesmise katte/vaheplaadi alt ära.
3. Esikatte/vaheplaadi koostu puhastamiseks pühkige seda kas niiske, ebemevaba lapiga või peske sooja seebiveega. Kuivatage esiplaat põhjalikult ja pange tagasi oma kohale.
4. Ärge pange ventilaatorit selle teiste osade puhastamiseks vette ega teistesse vedelikesse.
5. Ärge kasutage tugevaid pesuvahendeid, lahusteid ega keemilisi puhasteid.
6. Laske ventilaatoril enne kasutamist põhjalikult kuivada.
7. Lisaks puhastamisele ei vaja seade rohkem hooldust.



Utiliseerimine

Seda toodet ei tohi utiliseerida koos tavapärase olmeprügiga. Palun taaskäidelge, kus sellised võimalused on olemas. Taaskäitluse kohta lisateabe saamiseks pöörduge kohaliku omavalitsuse poole.

Tehniline nõustamine ja teenindus

Rahvusvaheline

- Garantii: Võtke lisateabe teada saamiseks ühendust oma kohaliku edasimüüja või otse Xpelairiga.
- Tehniline nõustamine ja teenindus: Võtke ühendust kohaliku Xpelairi edasimüüjaga.

www.xpelair.co.uk/international

Instructions d'installation et d'entretien

Standard

C4S (92960AW)

C4R (92961AW)

Minuteur

C4TS (92962AW)

C4TR (92963AW)

Câble de traction

C4PS (92964AW)

C4PR (92965AW)

Humidistat, Minuteur

C4HTS (92966AW)

C4HTR (92967AW)

- Lisez entièrement la notice d'utilisation avant de procéder à l'installation.
- Installez chaque ventilateur avec un dispositif de déconnexion sur tous les pôles du câblage fixe.
- Assurez-vous que l'alimentation électrique est coupée avant tout branchement électrique ou toute opération d'entretien ou de nettoyage.
- Veuillez conserver cette notice avec le ventilateur pour que l'utilisateur puisse s'y référer ultérieurement.



Cet appareil est conçu pour un branchement sur câblage fixe. Vérifiez que les caractéristiques électriques affichées sur chaque

ventilateur correspondent à celles du réseau électrique.

L'APPAREIL DISPOSE D'UNE DOUBLE ISOLATION ET NE REQUIERT PAS DE CONNEXION DE MISE À LA TERRE.

Toutes les installations doivent être effectuées sous la supervision d'un électricien qualifié.

Les installations et le câblage doivent être conformes à la réglementation en vigueur.

Cet appareil peut être utilisé par les enfants âgés de 8 ans et plus et par des personnes souffrant de déficiences physiques ou sensorielles ou encore par des personnes sans aucune expérience ni connaissances si ces derniers sont assistés ou reçoivent des instructions relatives à l'utilisation de cet appareil en toute sécurité et comprennent les risques encourus. Il est interdit aux enfants de jouer avec cet appareil. Le nettoyage et

l'entretien de l'appareil ne doivent pas être effectués par les enfants.



Tous les ventilateurs Xpelair Simply Silent™ Contour AC possèdent les caractéristiques suivantes :

- Extraction deux vitesses (à sélectionner lors de l'installation)
- Obturateur de courant d'air intégré

C4S/C4R - Mettez le ventilateur en marche à l'aide d'un interrupteur marche/arrêt (non fourni).

C4PS/C4PR - Mettez le ventilateur en marche à l'aide d'un câble de traction intégré.

C4TS/C4TR* - Le minuteur intégré permet le fonctionnement du ventilateur pendant un délai prédéterminé allant de 30 secondes à 30 minutes.

C4HTS/C4HTR* - Le capteur d'humidité intégré ou l'interrupteur externe marche/arrêt (non fourni) permet de déclencher automatiquement le ventilateur.

En mode automatique : Le minuteur intégré met automatiquement en marche le ventilateur pendant un délai prédéterminé allant de 30 secondes à 30 minutes lorsque l'humidité passe en dessous du taux d'humidité relative (HR) prédéterminé.

Fonctionnement externe : Lorsqu'il est mis à l'arrêt grâce à l'interrupteur externe marche/arrêt, le ventilateur continue de fonctionner pendant un délai prédéterminé compris entre 30 secondes et 30 minutes.

* **Réglages d'usine :** Minuteur 15 minutes, HR 75 %

Dimensions générales (mm)

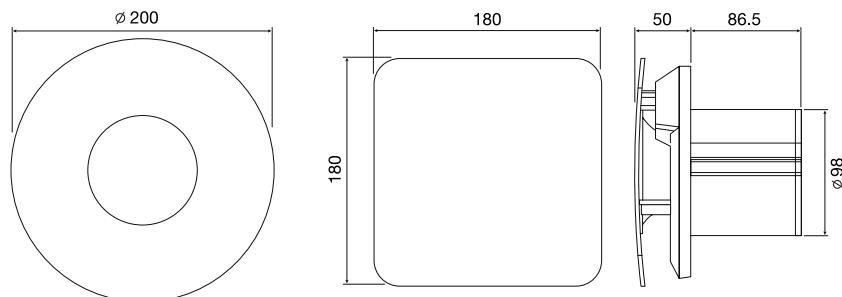

A

Positions de fixation de la plaque arrière

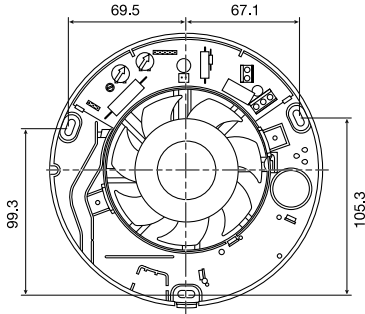

B

Colliers de serrage rapide de conduit mural

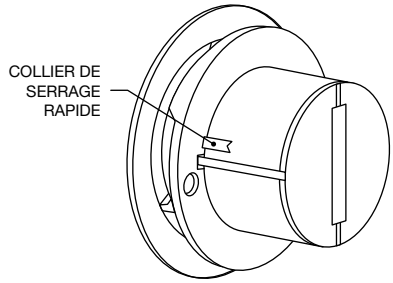

C

Retrait du couvercle avant

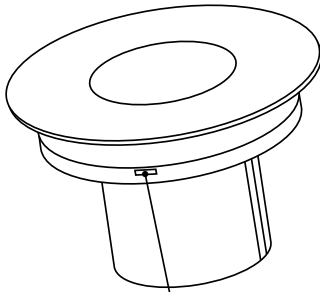

RABATTEZ LE LOQUET AVEC L'OUTIL ET ENLEVEZ L'ENSEMBLE COUVERCLE ET DÉFLECTEUR

D

IMPORTANT – VEUILLEZ LIRE

Réglage des paramètres d'humidité

Le ventilateur se met en marche à un faible niveau de condensation (dans le sens inverse des aiguilles d'une montre)



PLUS SENSIBLE (HR = 50 %)

Le ventilateur ne se met pas en marche tant qu'un niveau de condensation plus élevé n'est pas atteint (dans le sens des aiguilles d'une montre)



MOINS SENSIBLE (HR = 95 %)

RH



Réglages d'usine :
Minuteur 15 minutes, RH 75 %

Réglage du fonctionnement du minuteur

Le ventilateur fonctionne pendant une période de temps plus courte lorsque l'interrupteur externe est à l'arrêt



Minimum 30 secondes

T

Le ventilateur fonctionne plus longtemps lorsque l'interrupteur externe est à l'arrêt



Maximum 30 minutes

E

Panneau avant et coupures du conduit

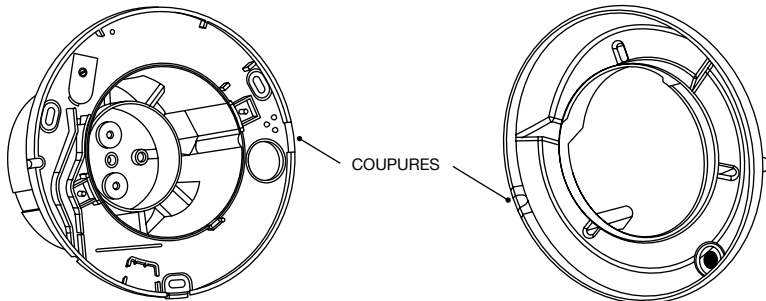

Câblage et installation



SCHÉMA A
ÉCHELLE 2 000

PLACEZ LE COMMUTATEUR À LA POSITION REQUISE POUR LE RÉGLAGE DE VITESSE.

C4S / C4R
C4PS / C4PR



SCHÉMA B
ÉCHELLE 2 000



PLACEZ LE COMMUTATEUR À LA POSITION REQUISE POUR LE RÉGLAGE DE VITESSE.

C4TS / C4TR

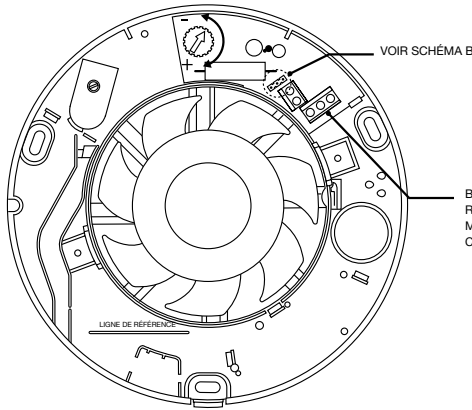
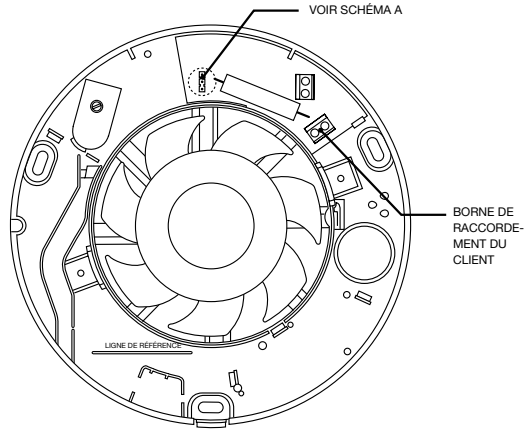
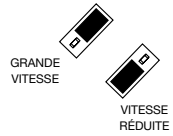
SCHÉMA C
ÉCHELLE 2 000

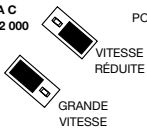

PLACEZ LE COMMUTATEUR À LA POSITION REQUISE POUR LE RÉGLAGE DE VITESSE.

VOIR SCHÉMA C



SCHÉMA D
ÉCHELLE 2 000



C4HTS / C4HTR

Choix de l'emplacement du ventilateur.

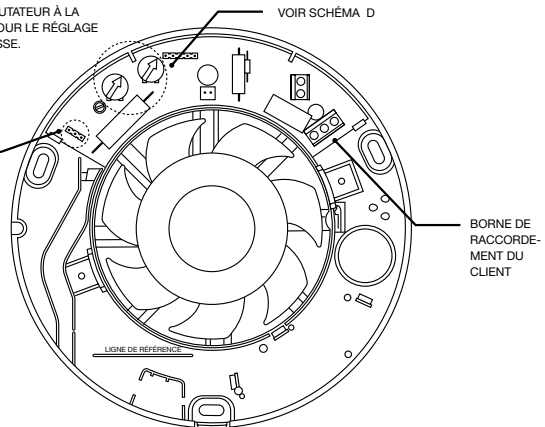
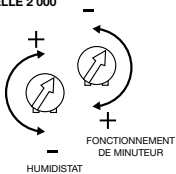

- Placez-le le plus haut possible.
- À une distance minimale de 110 mm entre les extrémités de la surface de montage et le centre du trou.
- Le plus loin possible et en face de la source principale de flux d'air pour assurer la circulation d'air dans la pièce (par exemple en face de l'entrée interne).
- Près de la source de vapeur ou d'odeurs.



- **Évitez de le placer à des endroits où les températures ambiantes sont susceptibles d'être supérieures à 50 °C.**
- **Si le ventilateur est installé dans une cuisine, il doit être fixé directement au-dessus d'une table de cuisson ou d'un four situé à hauteur des yeux.**
- **S'il est installé dans une pièce contenant un appareil à combustion possédant un conduit déséquilibré, l'installateur doit s'assurer que le renouvellement d'air est suffisant afin d'éviter que les fumées ne descendent vers le conduit lorsque le ventilateur fonctionne à plein régime. Référez-vous aux normes de construction pour les exigences spécifiques.**
- **L'air évacué ne doit pas passer par un conduit utilisé pour l'évacuation des fumées issues d'appareils fonctionnant avec une énergie autre que l'énergie électrique. Exigences.**
- **Le ventilateur ne doit pas être utilisé dans des atmosphères chimiques potentiellement corrosives.**

Installation



Outils nécessaires à l'installateur.

- Un tournevis d'électricien de 3 mm et des tournevis pozidrive N° 1 ou 2.

Si le ventilateur est fixé sur un mur, ce qui suit est nécessaire :

- un trou de 100 mm de diamètre percé à l'avance.
- Une grille murale extérieure et une gaine de manchon mural de 100 mm de diamètre. Kit Réf 91232AW.

Si le ventilateur est monté au niveau du plafond, ce qui suit est également nécessaire :

- un trou de 100 mm de diamètre percé à l'avance.

- Des accessoires de finition appropriés. Ces éléments sont disponibles chez Xpelair :
 1. gaine flexible de 3 m Réf : 89663AA. Si la gaine passe à travers un espace froid, utilisez une gaine isolée réf : 89847AA.
 2. Grille de soffite Réf : 89742AW.
 3. XCT100 – Collecteur de condensation. Réf : 89749AA. Il doit être positionné directement au-dessus du ventilateur. Il permet d'éviter les infiltrations d'eau causées par la condensation en cours dans la gaine située au-dessus du ventilateur et produisant un écoulement.

En cas de montage en surface du circuit du ventilateur, vous aurez également besoin de :

- Mini goulotte en PVC de 16mm de largeur x 8 mm de profondeur pour raccorder le câble au ventilateur.



Installation de l'interrupteur d'isolement et des câbles.

Un dispositif de déconnexion de tous les pôles doit être incorporé au câblage fixe conformément aux normes de câblage

- **Si des coffrets d'interrupteur métalliques sont utilisés, les normes de mise à la terre doivent être respectées.**
- La partie transversale du câble d'alimentation utilisé doit varier de 1 à 1,5 mm².
- C4S / C44R / C4PS / C4PR – 2 conducteurs, C4TS / C4TR / C4HTS / C4HTR – 3 conducteurs.
- C4TS / C4TR / C4HTS / C4HTR. Un interrupteur Marche/Arrêt mural ou de plafond (avec signal lumineux) est recommandé.

1. **Vérifiez que les caractéristiques électriques affichées sur la plaque arrière correspondent à votre alimentation électrique.**
2. **Vérifiez qu'aucune conduite ou câble souterrain tel qu'un câble électrique, de gaz ou une conduite d'eau, ne se trouve derrière l'emplacement de l'interrupteur (dans le mur ou au-dessus du plafond). En cas de doute, référez-vous à un professionnel.**
3. **Isolez l'alimentation électrique.**
4. Insérez le câble depuis l'interrupteur d'isolement jusqu'à l'emplacement du ventilateur en passant par l'interrupteur marche/arrêt (si nécessaire). Il doit être installé dans la mini goulotte en PVC.

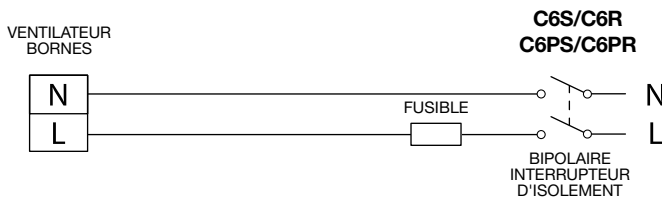
G

Pour les circuits de raccordement fixes, l'intensité du fusible de protection de l'appareil ne doit pas dépasser 5 A.

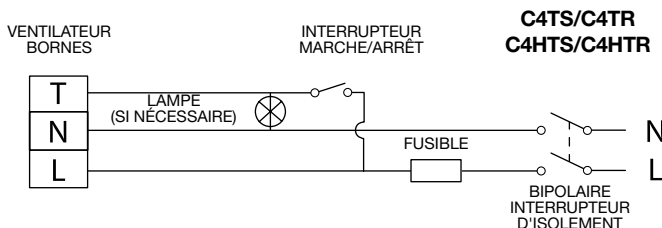

5. Insérez le câble depuis l'interrupteur d'isolement jusqu'au point de raccordement à l'alimentation électrique.



Attention : À ce niveau, n'effectuez aucun branchement à l'alimentation électrique.

6. Installez l'interrupteur d'isolement et l'interrupteur marche/arrêt (si nécessaire).
7. Effectuez tous les raccordements dans l'interrupteur d'isolement et l'interrupteur marche/arrêt (si nécessaire).



Pièces humides : L'interrupteur Marche/Arrêt doit être placé de telle manière qu'il ne puisse être touché par les utilisateurs de la baignoire ou de la douche.

Préparation du ventilateur pour l'installation.

1. Retirez l'ensemble couvercle avant/défecteur en rabattant le loquet sur la partie inférieure du couvercle et en tirant l'ensemble couvercle/défecteur depuis le bas (voir Schéma C).



Si le travail s'effectue au-dessus du niveau du sol, des mesures de sécurité doivent être respectées.

Marquez la position de la plaque arrière

2. Maintenez la plaque arrière de telle sorte que la ligne de référence qui y est marquée soit horizontale.

3. Insérez soigneusement le conduit du ventilateur dans la gaine murale.
4. Indiquez sur le mur les positions des trous de fixation dans la plaque arrière.
5. Retirez la plaque arrière de la gaine.
6. Faites des trous de vissage dans ces positions si nécessaire et insérez des chevilles et des vis adaptées au support mural tel que requis. Le ventilateur peut également être fixé à un conduit mural grâce à des colliers de serrage. Voir point 9 ci-dessous.



Si l'installation se fait sur un plafond, des accessoires de finition appropriés sont nécessaires. Suivez les instructions fournies.

Fixez la plaque arrière.

7. Faites passer les câbles électriques à travers l'orifice d'entrée du câble dans la plaque arrière jusqu'aux bornes. En cas de circuit montable en surface, "rompez" la paroi latérale dans la bride du conduit pour l'entrée des câbles (voir schéma E)
8. Insérez le conduit du ventilateur de la plaque arrière dans la gaine murale/de plafond comme précédemment.
9. Fixez la plaque arrière au mur/plafond à l'aide de fixations appropriées. Voir schéma A 10. Si vous utilisez des vis, évitez de trop les serrer. Le ventilateur peut également être fixé à un conduit mural grâce à des colliers

de serrage. Serrez les vis jusqu'à ce que le ventilateur tienne fermement sur le conduit - voir schéma B.

Raccordez les connexions électriques.

11. Assurez-vous que l'alimentation électrique est isolée. Coupez l'alimentation électrique secteur et enlevez les fusibles.
12. Faites passer le câble jusqu'au bornier. Raccordez le ventilateur tel qu'indiqué sur le Schéma G en utilisant le diagramme approprié au modèle de ventilateur.
13. Raccordez le câble depuis l'interrupteur d'isolement jusqu'au raccordement de l'alimentation électrique.

Réglages du ventilateur

RÉGLAGE DE VITESSE

À l'usine, les ventilateurs sont réglés à une vitesse réduite, mais ils possèdent deux réglages de vitesse pour différentes applications. Sélectionnez la grande vitesse ou la vitesse réduite en connectant le commutateur situé entre le centre et la broche de forte ou de faible vitesse sur le commutateur (voir Schéma F)

C4TS / C4TR uniquement.

- Pour régler la période de fonctionnement, tournez la commande (T) dans le sens des aiguilles d'une montre afin de l'augmenter et dans le sens inverse pour la diminuer – voir Schéma D.

C6HTS /C6HTR Uniquement – voir schémas D et F.

- Le mode humide est pré-réglé à l'usine à environ 75 % d'humidité relative (HR), mais peut être réglé à une humidité relative comprise entre 65 % et 85 % avec la commande H.
- Le fonctionnement du minuteur est réglé à 15 minutes à l'usine mais peut être réglé de 30 secondes à 30 minutes avec la commande T.
- Tournez les commandes dans le sens des aiguilles d'une montre pour augmenter l'humidité relative et la durée et dans le sens inverse pour les réduire.

Utilisation du ventilateur

C4S / C4R Uniquement

- Mettez le ventilateur en marche à l'aide de l'interrupteur marche/arrêt (non fourni). Procédez de la même manière pour la mise à l'arrêt.

C4PS / C4PR uniquement

- Mettez le ventilateur en marche en tirant et en relâchant le câble. Procédez de la même manière pour la mise à l'arrêt.

C4TS / C4TR uniquement

- Mettez le ventilateur en marche à l'aide de l'interrupteur marche/arrêt (non fourni). Lorsque l'interrupteur est à l'arrêt, le ventilateur continue de fonctionner pendant le délai déterminé. Pour régler la durée de fonctionnement, tournez la commande (T) dans le sens des aiguilles d'une montre afin de l'augmenter et dans le sens inverse pour la réduire – voir Schéma D.

C4HTS /C4HTR uniquement.

- **Mode automatique** - Le ventilateur s'ajuste automatiquement aux faibles variations des niveaux d'humidité naturelle sans pour autant se mettre en marche. Si les niveaux d'humidité augmentent à un taux inférieur à 5 % de HR en 5 minutes, jusqu'au niveau d'humidité pré-réglé, le ventilateur ne sera pas déclenché par l'humidité. Ceci permet de prévenir un déclenchement perturbateur du ventilateur. Si les niveaux d'humidité augmentent plus vite que le taux de 5 % de HR en 5 minutes le ventilateur se mettra en marche. Lorsque l'humidité relative baisse, le ventilateur continue de fonctionner pendant la durée réglable.
- **Fonctionnement externe** - Utilisez l'interrupteur marche/arrêt externe. Lorsque le ventilateur est mis à l'arrêt, il continue de fonctionner pendant le délai réglable, puis bascule au mode automatique.

Tous les ventilateurs

Remontez l'ensemble couvercle avant/défecteur en accrochant premièrement la partie supérieure, puis en faisant pivoter le couvercle vers le bas pour le remettre en place. En cas de circuit montable en surface, rompez la fine paroi murale en face du capot avant le remontage (voir schéma E). La mini goulotte en PVC **doit** être scellé au capot frontal afin de prévenir toute infiltration d'eau.



Nettoyage

(recommandé une fois par mois)

1. Avant le nettoyage, isolez complètement le ventilateur de l'alimentation électrique.
2. Retirez l'ensemble couvercle avant/défecteur en rabattant le loquet sur la partie inférieure du couvercle et en tirant sur l'ensemble couvercle avant/défecteur par le bas.
3. Pour nettoyer l'ensemble couvercle avant/défecteur, essuyez-le avec un chiffon humide et non pelucheux ou lavez-le avec de l'eau chaude savonneuse. Séchez soigneusement le couvercle avant et remettez le en place.
4. Évitez d'immerger le ventilateur dans de l'eau ou dans d'autres liquides pour nettoyer ses composants.
5. Évitez d'utiliser des détergents, des solvants ou des nettoyeurs chimiques agressifs.
6. Laissez le ventilateur sécher complètement avant utilisation.
7. Outre le nettoyage, aucun autre entretien n'est requis.



Mise au rebut

Ce produit ne doit pas être jeté avec les ordures ménagères.

Veuillez le recycler dans les installations de recyclage existantes.

Rapprochez-vous de votre autorité locale pour recevoir des conseils sur le recyclage.

Équipe et service techniques

International.

- Garantie : Contactez directement Xpelair ou votre distributeur local pour toute information.
- Équipe et service techniques : Contactez votre distributeur Xpelair local.

www.xpelair.co.uk/international

Istruzioni per installazione e manutenzione

Standard

C4S (92960AW)

C4R (92961AW)

Timer

C4TS (92962AW)

C4TR (92963AW)

Tirante

C4PS (92964AW)

C4PR (92965AW)

Umidistato, Timer

C4HTS (92966AW)

C4HTR (92967AW)

- Leggere l'intero manuale di istruzione prima di iniziare l'installazione.
- Installare il ventilatore con uno strumento di scollegamento di tutti i poli nel cablaggio fisso.
- Assicurarsi che l'alimentazione sia disattivata prima di cercare di eseguire i collegamenti elettrici o di eseguire eventuale manutenzione o pulizia.
- Lasciare questo manuale assieme al ventilatore a disposizione dell'utilizzatore.



Questo apparecchio è concepito per essere collegato al cablaggio fisso. Controllare che le informazioni elettriche presenti su ciascun ventilatore

corrispondano all'alimentazione di rete.

QUESTO APPARECCHIO È DOTATO DI DOPPIO ISOLAMENTO E NON RICHIEDE LA MESSA A TERRA.

Tutte le installazioni devono ricevere la supervisione di un elettricista qualificato. Installazioni e cablaggio devono essere conformi ai regolamenti attuali.

Questo apparecchio può essere usato da bambini dagli 8 anni in su e da persone con ridotte capacità fisiche e sensoriali o mancata esperienza o conoscenze solo sotto supervisione o con istruzioni riguardanti l'uso dell'apparecchio in modo sicuro e se comprendono i rischi che comporta. I bambini non devono giocare con l'apparecchio. La pulizia e la manutenzione dell'apparecchio non devono essere effettuate dai bambini.



Tutti i ventilatori Xpelair Simply Silent™ Contour AC sono dotati delle seguenti caratteristiche:

- Due opzioni di velocità (selezionabili al momento dell'installazione)
- Serranda anti-ritorno integrata

C4S/C4R - Azionare il ventilatore utilizzando un interruttore on/off (non fornito).

C4PS/C4PR - Azionare il ventilatore utilizzando un tirante integrale.

C4TS/C4TR* - Il timer integrato aziona il ventilatore per un ritardo predefinito tra 30 secondi e 30 minuti.

C4HTS/C4HTR* - Si aziona quando attivato automaticamente dal sensore di umidità integrale o utilizzando un interruttore on/off (non fornito).

In modalità automatica: il timer integrato aziona automaticamente il ventilatore per un tempo di ritardo predefinito tra 30 secondi e 30 minuti una volta che l'umidità scende al di sotto del valore di umidità relativa (RH) predefinito.

Funzionamento esterno: Se spento mediante l'interruttore di accensione/spegnimento esterno, il ventilatore continua a funzionare per il tempo preimpostato da 30 secondi a 30 minuti.

* **Impostazioni di fabbrica:** Timer 15 minuti, RH 75%

Dove posizionare il ventilatore.



- Collocarlo quanto più in alto possibile.
- Almeno 110 mm dai bordi della superficie di montaggio al centro del foro.

Dimensioni complessive (mm)

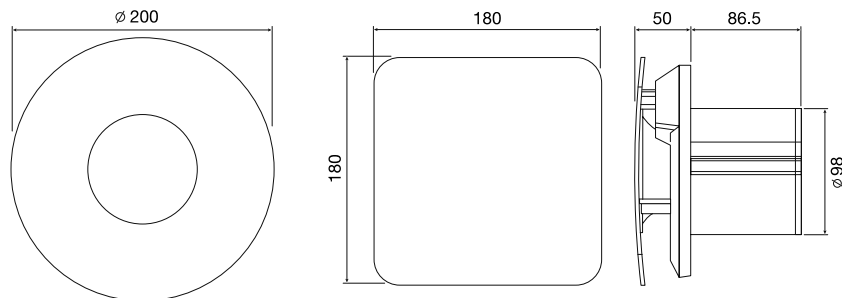

A Posizioni di fissaggio della piastra posteriore

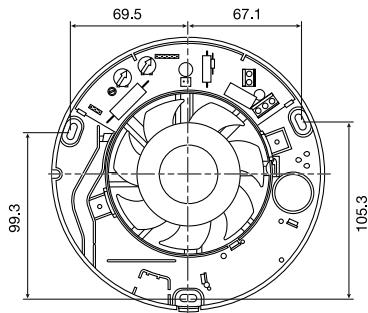

B Morsetti per il montaggio veloce del tubo a parete

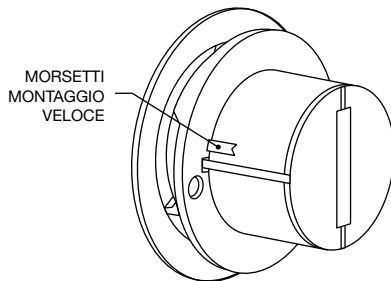

C Rimozione della copertura anteriore

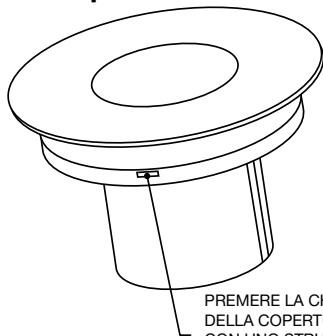

PREMERE LA CHIUSURA DELLA COPERTURA CON UNO STRUMENTO, RIMUOVERE DEL TUTTO LA COPERTURA E IL DIAFRAMMA

D IMPORTANTE - LEGGERE

Regolare l'impostazione dell'umidità

Il ventilatore si accende al livello più basso di condensa (senso antiorario)

MAGGIORE SENSIBILITÀ (UR = 50%)

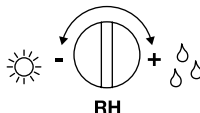

Il ventilatore non si accende fino a un livello superiore di condensa (senso orario)

MINORE SENSIBILITÀ (UR = 95%)



Impostazioni di fabbrica:
Timer 15 minuti, UR 75%

Regolazione del funzionamento mediante impostazione del timer

Il ventilatore funziona per un tempo più breve quando l'interruttore esterno viene spento



Il ventilatore funziona per un tempo più lungo quando l'interruttore esterno viene spento

Minimo 30 secondi

Massimo 30 minuti

E Copertura anteriore e aperture del condotto

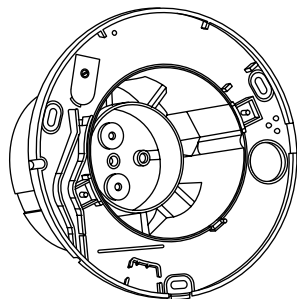

APERTURE

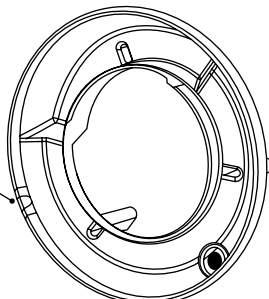

Cablaggio e configurazione

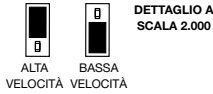

IMPOSTARE IL JUMPER NELLA POSIZIONE NECESSARIA PER L'IMPOSTAZIONE DI VELOCITÀ

**C4S / C4R
C4PS / C4PR**

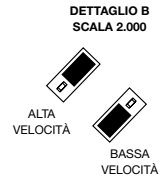
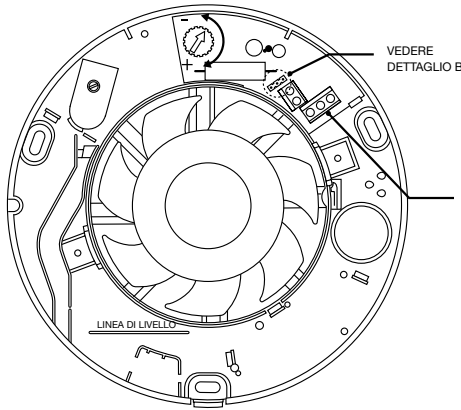
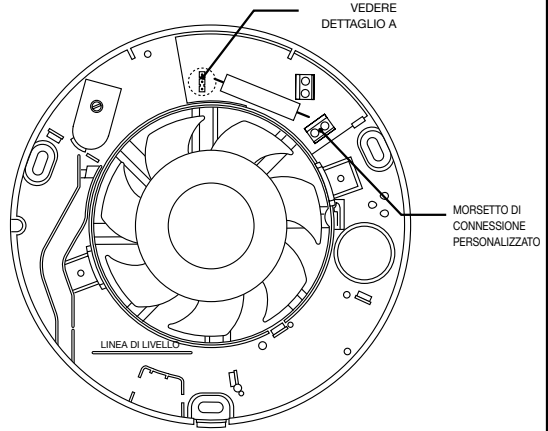

IMPOSTARE IL JUMPER NELLA POSIZIONE NECESSARIA PER L'IMPOSTAZIONE DI VELOCITÀ

C4TS / C4TR

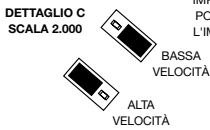

IMPOSTARE IL JUMPER NELLA POSIZIONE NECESSARIA PER L'IMPOSTAZIONE DI VELOCITÀ

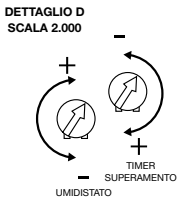

VEDERE DETTAGLIO C

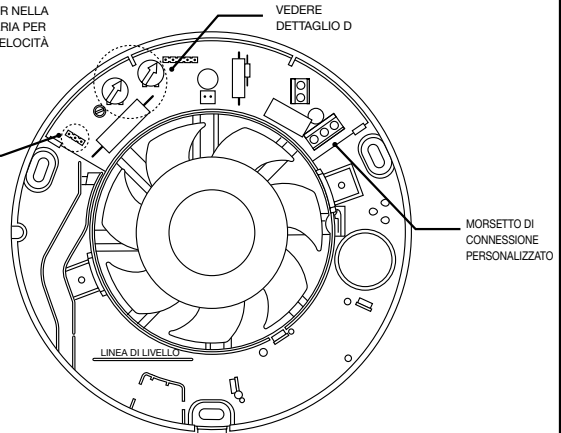

C4HTS / C4HTR

- Quanto più lontano possibile dalla fonte principale di aria, e di fronte ad essa, per assicurare il flusso di aria nella stanza (per es. di fronte alla porta interna).
- Vicino a fonte di vapore o odori.



- **Non in luoghi in cui vi sia la possibilità che le temperature superino i 50°C.**
- **Se installato in cucina, il ventilatore non deve essere montato immediatamente sopra al piano cottura o al grill a livello degli occhi.**
- **Se si installa in una stanza contenente un dispositivo che brucia carburante che non ha un tubo bilanciato, è responsabilità dell'installatore assicurare che vi sia abbastanza aria in movimento che impedisca l'aspirazione dei fumi nel tubo quando il ventilatore opera alla sua massima velocità. Fare riferimento alle norme dell'edificio per i requisiti specifici.**
- **L'aria di sfiumo non deve essere scaricata in un tubo utilizzato per lo sfiumo di fumi da apparecchi alimentati da energia diversa da quella elettrica. Requisiti.**
- **Utilizzo non idoneo in atmosfere chimiche potenzialmente corrosive.**

in seguito a condensa formata nella condotta sopra il ventilatore e che scende giù.

Se il ventilatore viene montato in superficie, si avrà anche bisogno di:

- Piccolo supporto in PVC largo 16 mm x 8 mm di profondità per alloggiare il cavo del ventilatore.



Installazione di interruttore di isolamento e cavi.

Uno strumento per lo scollegamento di tutti i poli deve essere integrato nel cablaggio fisso secondo le norme di cablaggio

- **Se si utilizzano commutatori metallici, bisogna rispettare le norme per la messa a terra.**
- L'area di sezione trasversale del cavo di alimentazione utilizzato deve essere di 1-1,5 mm².
- C4S / C44R / C4PS / C4PR – 2 core, C4TS / C4TR / C4HTS / C4HTR – 3 core.
- C4TS / C4TR / C4HTS / C4HTR. Si raccomanda un interruttore di accensione a parete o a soffitto (con indicatore luminoso)

1. **Controllare che le informazioni elettriche mostrate all'interno della piastra posteriore corrispondano all'alimentazione di rete.**
2. **Controllare che non ci siano tubi o cavi interrati, per es. elettricità, gas, acqua, dietro alla collocazione dell'interruttore (nel muro o nel soffitto). In caso di dubbi, rivolgersi a un professionista.**
3. **Isolare l'alimentazione di rete.**
4. Far scorrere il cavo dall'interruttore di isolamento alla posizione del ventilatore mediante l'interruttore di accensione/spengimento (se necessario). Deve essere alloggiato nel piccolo supporto in PVC.
5. Far scorrere il cavo dall'interruttore di isolamento al punto di collegamento dell'alimentazione di rete.



Avvertenza: In questa fase, non eseguire collegamenti all'alimentazione elettrica.

6. Installare l'interruttore di isolamento e l'interruttore di accensione/spengimento (se necessario).
7. Eseguire tutti i collegamenti dell'interruttore di isolamento e dell'interruttore di accensione/spengimento (se necessario).

Installazione



Esigenze dell'installatore.

- Cacciavite da elettricista da 3 mm e cacciaviti Pozidrive N.1 o 2.

Se il ventilatore viene montato a parete, si avrà anche bisogno di:

- Un foro pre-trapanato da 100mm.
- Una griglia a parete esterna appropriata e un condotto con guaina a parete di Ø100 mm. Rif. kit 91232AW.

Se il ventilatore viene montato a soffitto, si avrà anche bisogno di:

- Un foro pre-trapanato da 100mm.
- Accessori appropriati per il completamento. Questi articoli sono disponibili presso Xpelair:
 1. 3m di canalizzazione flessibile Rif.: 89663AA. Se il condotto passa attraverso un spazio freddo, utilizzare il rif. condotto isolato: 89847AA.
 2. Griglia a soffitto Rif: 89742AW.
 3. XCT100 – Trappola di condensa. Rif.: 89749AA. Montato immediatamente sopra il ventilatore, impedisce l'ingresso dell'acqua

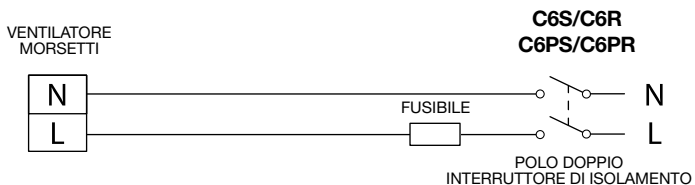
G

Per circuiti di cablaggio fissi, il fusibile di protezione per l'apparecchio non deve superare 5A.

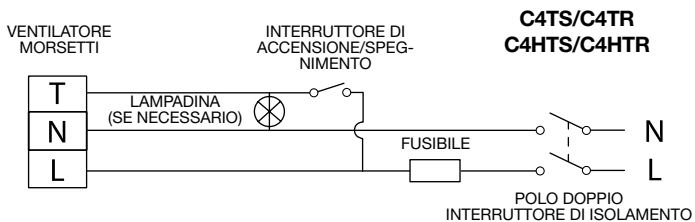

Camere umide: L'interruttore di accensione/spegnimento deve essere posizionato in modo che non possa essere toccato da persone che usano bagni o docce.



Se si installa a soffitto, sono necessari accessori appropriati. Seguire le istruzioni fornite.

Preparazione del ventilatore per l'installazione.

1. Rimuovere il gruppo copertura anteriore/diaframma premendo la chiusura sul lato inferiore della copertura e tirando copertura anteriore/diaframma dal fondo (vedere la Figura C).



Se il funzionamento è al di sopra del livello del pavimento, bisogna osservare le precauzioni di sicurezza.

Contrassegnare la posizione della piastra posteriore

2. Tenere la piastra posteriore in modo che la linea di livello contrassegnata su di essa sia orientata in orizzontale.
3. Inserire con attenzione il tubo del ventilatore nel condotto a parete.
4. Contrassegnare sulla parete le posizioni dei fori di fissaggio nella piastra posteriore.
5. Rimuovere la piastra posteriore dal condotto.
6. Trapanare i fori in queste posizioni, se necessario, e montare spine e viti a parete, secondo necessità. Il ventilatore potrebbe anche essere fissato a un tubo a parete utilizzando le staffe di fissaggio. Vedere 9 sotto.

Montare la piastra posteriore.

7. Intradare il cavo di rete attraverso il foro di ingresso per il cavo nella piastra posteriore ai morsetti. Per il cablaggio per il montaggio in superficie, 'aprire' la parete laterale nella flangia del condotto per far entrare il cavo (vedere la Figura E).
8. Inserire il tubo del ventilatore della piastra posteriore nel condotto a parete/soffitto, come prima.
9. Fissare la piastra posteriore a parete/soffitto utilizzando fissaggi appropriati. Vedere la Figura A.
10. Se si utilizzano delle viti, non serrare eccessivamente. Il ventilatore potrebbe anche essere fissato a un tubo a parete utilizzando le staffe di fissaggio. Stringere le viti finché il ventilatore non è fissato in modo sicuro al tubo - vedere la Figura B.

Collegamenti elettrici.

11. Assicurarsi che l'alimentazione di rete sia isolata. Disattivare l'alimentazione di rete e rimuovere i fusibili.
12. Far passare il cavo fino alla morsettiera. Collegare il ventilatore come mostrato nella Figura G utilizzando il diagramma appropriato al modello di ventilatore.
13. Collegare il cavo dall'interruttore di isolamento all'alimentazione elettrica.

Impostazioni ventilatore

IMPOSTAZIONE VELOCITÀ

I ventilatori sono impostati di fabbrica a bassa velocità, ma hanno due impostazioni di velocità per applicazioni diverse. Selezionare velocità alta o bassa collegando il ponticello tra il centro e il perno dell'alta o bassa velocità sul ponticello (vedere la Figura F)

Solo C4TS / C4TR.

- Per regolare il periodo di superamento, ruotare il comando (T) in senso orario per aumentare e in senso antiorario per diminuire – vedere la Figura D.

Solo C6HTS /C6HTR – vedere le figure D ed F.

- L'umidità preimpostata di fabbrica è circa 75% umidità relativa (UR), ma può essere regolata tra 65% e 85% UR mediante il comando H.
- Il timer di superamento è impostato di fabbrica a 15 minuti ma può essere regolato da 30 secondi a 30 minuti mediante il comando T.
- Ruotare i comandi in senso orario per aumentare l'UR o il tempo e in senso antiorario per diminuire.

Utilizzo del ventilatore

Solo C4S / C4R

- Azionare il ventilatore utilizzando l'interruttore di accensione/spengimento (non in dotazione). Ripetere per spegnere.

Solo C4PS / C4PR

- Azionare il ventilatore tirando e rilasciando il cavo. Ripetere per spegnere.

Solo C4TS / C4TR

- Azionare il ventilatore utilizzando un interruttore di accensione/spengimento (non in dotazione). Quando l'interruttore viene spento, il ventilatore continua a funzionare per il tempo impostato. Per regolare il periodo di superamento, ruotare il comando "T" in senso orario per aumentare e in senso antiorario per diminuire – vedere la Figura G.

Solo C4HTS /C4HTR.

- **Modalità automatica** - Il ventilatore si regola automaticamente in base ai piccoli cambiamenti del livello di umidità naturale, senza azionare il ventilatore. Se i livelli di umidità crescono a un tasso più lento del 5% di UR in 5 minuti, fino al livello dell'umidità preimpostata, il ventilatore non viene innescato dall'umidità. Questo serve per impedire un innesco fastidioso del ventilatore. Se i livelli di umidità crescono più rapidamente del 5% di UR in 5 minuti, il ventilatore si avvia. Quando l'umidità relativa scende, il ventilatore continua a funzionare per il tempo regolato.
- **Funzionamento esterno** - Uso dell'interruttore on/off esterno. Quando il ventilatore è spento, esso continua a funzionare per il tempo regolato e poi passa in modalità automatica.

Tutti i ventilatori

Rimontare il gruppo copertura anteriore/diaframma agganciando prima la parte superiore, poi fare oscillare la copertura per fissarla in posizione. Per il cablaggio per il montaggio in superficie, 'aprire' la sezione sottile della parete nella copertura inferiore prima del rimontaggio (vedere la Figura E). Il piccolo supporto in PVC **deve** essere quindi sigillato contro la copertura anteriore per evitare eventuale ingresso di acqua.



Pulizia

(raccomandata una volta al mese)

1. Prima della pulizia, isolare completamente il ventilatore dall'alimentazione di rete.
2. Rimuovere il gruppo copertura anteriore/diaframma premendo la chiusura sul lato inferiore della copertura e tirando copertura anteriore/diaframma dal fondo.
3. Per pulire il gruppo copertura anteriore/diaframma, pulire con un panno umido senza pelucchi o lavare con acqua calda saponata. Asciugare bene la copertura anteriore e rimontare.
4. Non immergere il ventilatore in acqua o altri liquidi per pulire le altre parti del ventilatore.
5. Non utilizzare detersivi forti, solventi o pulitori chimici
6. Lasciare asciugare bene il ventilatore prima dell'uso.
7. A parte la pulizia, non è necessaria alcuna altra manutenzione.



Smaltimento

Questo elettrodomestico non deve essere smaltito con i rifiuti domestici.

Riciclare nelle strutture apposite.

Controllare con le autorità locali per il riciclo.

Consigli tecnici e assistenza

internazionale.

- Garanzia: Per dettagli, contattare il distributore locale o Xpelair direttamente.
- Consulenza e assistenza tecnica: Contattare il distributore locale Xpelair.

www.xpelair.co.uk/international

Instrucciones de instalación y mantenimiento

Estándar

C4S (92960AW)

C4R (92961AW)

Temporizador

C4TS (92962AW)

C4TR (92963AW)

Interruptor de cuerda

C4PS (92964AW)

C4PR (92965AW)

Higrostató, Temporizador

C4HTS (92966AW)

C4HTR (92967AW)

- Lea el folleto de instrucciones antes de comenzar la instalación.
- Instale cada extractor con un medio de desconexión en todos los polos en el cableado fijo.
- Asegúrese de que el suministro eléctrico esté desconectado antes de intentar realizar conexiones eléctricas o de realizar cualquier tarea de mantenimiento o limpieza.
- Deje este folleto con el extractor en beneficio del usuario.



Este aparato está destinado para conectarse a cableado fijo. Compruebe que la clasificación eléctrica indicada en cada extractor coincida con el

suministro eléctrico.

EL APARATO TIENE DOBLE AISLAMIENTO Y NO REQUIERE UNA CONEXIÓN A TIERRA.

Todas las instalaciones deben ser supervisadas por un electricista cualificado. Las instalaciones y el cableado deben cumplir con las regulaciones actuales.

Este aparato puede ser utilizado por niños y niñas de 8 años en adelante y por personas con capacidades sensoriales físicas reducidas o falta de experiencia y conocimiento, si son supervisadas o si se les instruye acerca del uso del aparato de una manera segura y entienden los riesgos que conlleva. Los pequeños no deben jugar con el aparato.

Las tareas de limpieza y mantenimiento del aparato no deben ser realizadas por niños o niñas.



Todos los extractores Xpelair Simply Silent™ Contour AC tienen las siguientes características:

- Extracción de dos velocidades (seleccionable en la instalación)
- Obturador antirretorno incorporado

C4S/C4R - Use el extractor mediante un interruptor de encendido/apagado (no incluido).

C4PS/C4PR - Use el extractor mediante un interruptor de cuerda integral.

C4TS/C4TR* - El temporizador incorporado hace funcionar el extractor con un retardo preestablecido de 30 segundos a 30 minutos.

C4HTS/C4HTR* - Funciona cuando se activa automáticamente por el sensor de humedad integral, o utilizando un interruptor externo de encendido/apagado (no incluido).

En modo automático: el temporizador incorporado hace que el extractor funcione automáticamente, durante un tiempo de retardo preestablecido de 30 segundos a 30 minutos, una vez que la humedad cae por debajo del valor preestablecido de humedad relativa (HR).

Funcionamiento externo: Cuando se apaga con el interruptor externo de encendido/apagado, el extractor continúa funcionando durante el retardo preestablecido de 30 segundos a 30 minutos.

* **Ajustes de fábrica:** Temporizador 15 minutos, HR 75 %

Dimensiones generales (mm)

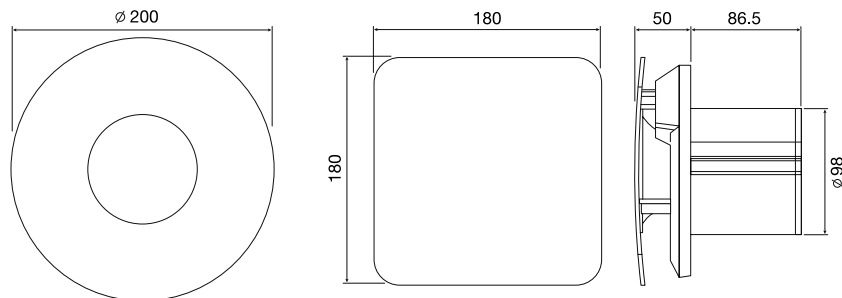

A Posiciones de fijación de placas posteriores

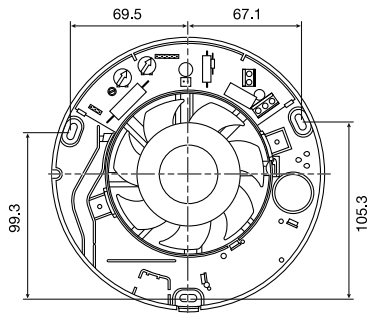

B Abrazaderas de ajuste rápido del tubo de pared

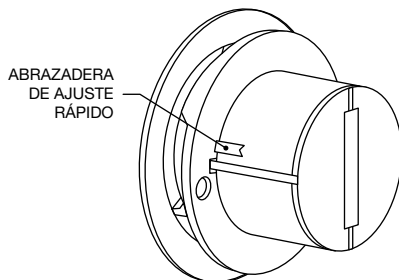

C Extracción de la cubierta frontal

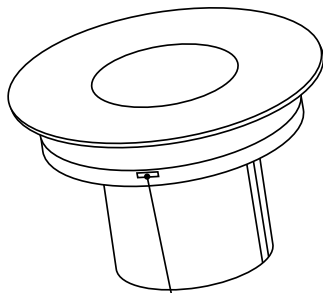

PRESIONE EL PESTILLO DE LA CUBIERTA CON LA HERRAMIENTA Y RETIRE LA TAPA Y EL DEFLECTOR COMPLETO

D IMPORTANTE (POR FAVOR, LÉALO)

Ajuste la configuración de humedad

El extractor se enciende a un nivel más bajo de condensación (sentido contrario de las agujas del reloj)



El extractor no se enciende hasta alcanzar un nivel de condensación más alto (sentido de las agujas del reloj)

MÁS SENSIBLE (HR = 50 %)

RH

MENOS SENSIBLE (HR = 95%)



Ajustes de fábrica:

Temporizador 15 minutos, HR 75 %

Ajuste la ejecución en configuración de temporizador

El extractor funciona durante menos tiempo cuando se apaga el interruptor externo



El extractor funciona durante más tiempo cuando se apaga el interruptor externo

Mínimo 30 segundos

T

Máximo 30 minutos

E Fugas en la cubierta frontal y del canal

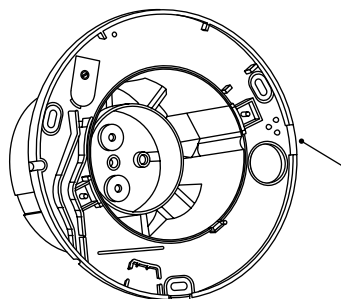

FUGAS

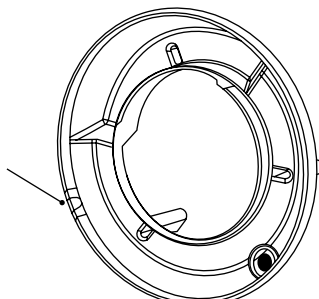

Cableado y configuración

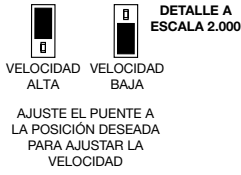

C4S / C4R
C4PS / C4PR

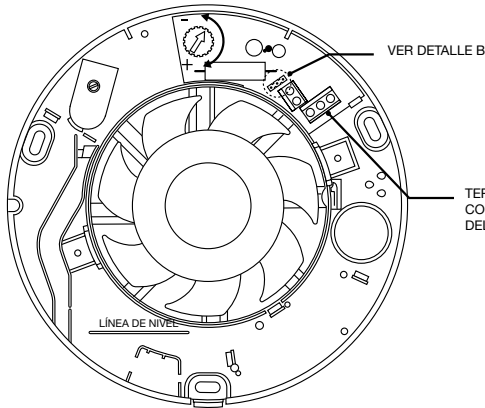
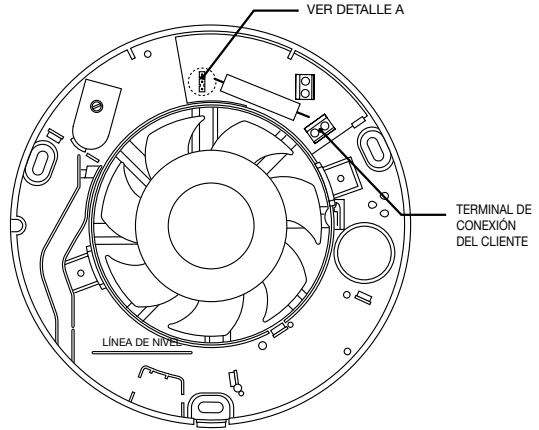

C4TS / C4TR

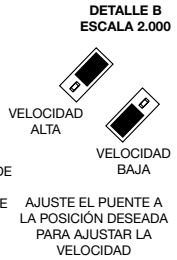

DETALLE C
ESCALA 2.000

AJUSTE EL PUENTE A LA POSICIÓN DESEADA PARA AJUSTAR LA VELOCIDAD

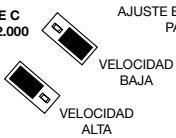

DETALLE D
ESCALA 2.000

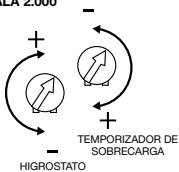

C4HTS / C4HTR

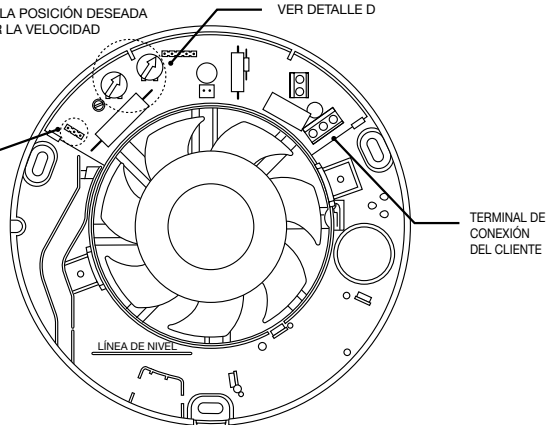

Dónde colocar el extractor.



- Colóquelo lo más alto posible.
- Al menos con una distancia de 110 mm desde los bordes de la superficie de montaje al centro del orificio.
- Tan lejos como sea posible de la principal fuente de reemplazo de aire y frente a la misma para asegurar el flujo de aire por la habitación (p. ej., frente a la puerta interna).
- Junto a la fuente de vapor u olores.



- **No donde la temperatura ambiente pueda ser mayor de 50 °C.**
- **Si se instala en una cocina, los extractores no deben montarse justo por encima de una encimera o en una parrilla a la altura de los ojos.**
- **Si se instala en una sala que contenga un dispositivo de combustión con una chimenea no balanceada, es responsabilidad del instalador asegurarse de que haya suficiente aire de reemplazo para evitar que los humos bajen por la chimenea cuando el extractor funcione con extracción máxima. Consulte las normas de construcción para ver los requisitos específicos.**
- **El aire de salida no debe descargarse en una chimenea usada para el escape de humos de aparatos que usen energía que no sea eléctrica. Requisitos.**
- **No es adecuado para su uso en posibles ambientes corrosivos químicos.**

espacio frío, use un conducto aislado ref.: 89847AA.

2. Ref. de rejilla intradós: 89742AW.

3. XCT100 – Trampa de condensación. Ref: 89749AA. Colocado inmediatamente encima del extractor, evita que el agua entre debido a la condensación que se forma en el conducto de encima del extractor y caiga.

Si hay montaje en superficie del cableado del ventilador, también necesitará:

- Canalización de PVC en miniatura de 16 mm de ancho x 8 mm de profundidad para alojar el cable en el ventilador.



Instalación del interruptor y los cables de aislamiento.

Se debe incorporar un medio de desconexión en todos los polos en el cableado fijo según las regulaciones sobre cableado

- **Si se usan cajas de conexiones de metal, se deben seguir las regulaciones sobre puesta a tierra.**
- El área de sección transversal del cable de alimentación utilizado debe ser de 1-1,5 mm².
- C4S / C44R / C4PS / C4PR – 2 núcleos, C4TS / C4TR / C4HTS / C4HTR – 3 núcleos.
- C4TS / C4TR / C4HTS / C4HTR. Se recomienda un interruptor de encendido/apagado de pared o de techo (con luz indicadora)

Instalación



Qué necesitará el instalador.

- Destornillador de electricista de 3 mm y destornilladores Pozidrive N.º 1 o 2.

Si monta el extractor en la pared, también necesitará:

- Un orificio preparado de 100 mm de diámetro.
- Una rejilla de pared externa adecuada y un conducto de manguito de pared de Ø100 mm. Ref. del kit 91233AW.

Si monta el extractor en el techo, también necesitará:

- Un orificio preparado de 100 mm de diámetro.
- Elementos auxiliares apropiados para la terminación. Estos artículos están disponibles de Xpelair:
 1. conducto flexible de 3 m ref.: 89663AA. Si el conducto pasa a través de un

1. Compruebe que la clasificación eléctrica que se muestra en el interior de la parte posterior de la placa coincida con su suministro eléctrico.

2. Compruebe que no haya tuberías o cables enterrados como, por ejemplo, de electricidad, gas o agua detrás de la ubicación del interruptor (en la pared o sobre el techo). En caso de duda, consulte con un profesional.

3. Aísle el suministro eléctrico.

4. Coloque el cable desde el interruptor de aislamiento hasta la ubicación del extractor a través del interruptor de encendido/apagado (si es necesario). Esto debe alojarse en una mini canalización PVC

5. Coloque el cable desde el interruptor de aislamiento hasta el punto de conexión al suministro eléctrico.



Advertencia: No realice ninguna conexión al suministro eléctrico en esta fase.

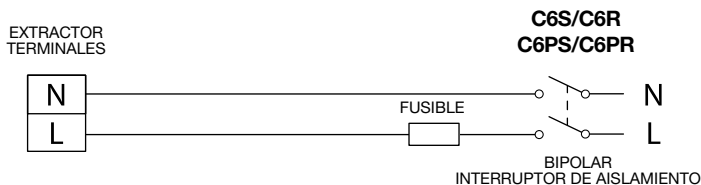

Para los circuitos con cableado fijo, el fusible de protección para el aparato no debe ser superior a 5A.

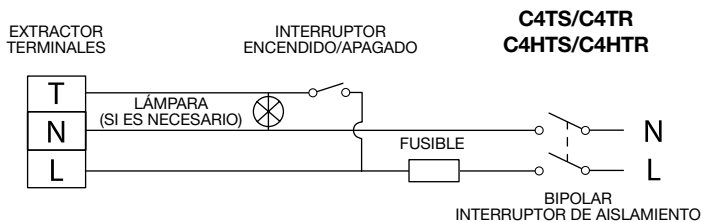

6. Instale el interruptor de aislamiento y el interruptor de encendido/apagado (si es necesario).
7. Realice todas las conexiones dentro del interruptor de aislamiento y el interruptor de encendido/apagado (si es necesario).



Salas húmedas: El interruptor de encendido/apagado debe colocarse de manera que no toquen personas que estén usando la ducha o la bañera.

Preparación del extractor para su instalación.

1. Retire la cubierta frontal/deflector presionando el pestillo en la parte inferior de la cubierta y tirando de la cubierta frontal/deflector desde la base (vea la Figura C).



Si se trabaja en la planta baja, es necesario tomar medidas de seguridad.

Marque la posición de la placa posterior

2. Sujete la placa posterior de manera que la línea marcada esté orientada horizontalmente.
3. Introduzca con cuidado el tubo del extractor en el conducto de la pared.
4. Marque en la pared las posiciones de los orificios de fijación en la placa posterior.
5. Retire la placa posterior del conducto.
6. Perfore los orificios de los tornillos en estas posiciones, si es necesario, y coloque tacos y tornillos según sea necesario. El extractor

también puede estar fijado a un tubo de pared utilizando los soportes de sujeción. Véase 9 a continuación.



Si se instala en el techo, son necesarios elementos auxiliares adecuados. Siga las instrucciones proporcionadas.

Monte la placa posterior.

7. Pase el cable de red a través del orificio de entrada de cables en la placa posterior a los terminales. Si hay montaje en superficie del cableado, "rompa" la pared lateral de la brida del canal para que el cable entre (véase la Figura E)
8. Introduzca el tubo del extractor de la placa posterior en el conducto de pared/techo como antes.
9. Fije la placa posterior a la pared/techo con sujeciones adecuadas. Véase la Figura A.
10. Si se usan tornillos, no los apriete demasiado. El extractor también puede estar fijado a un tubo de pared utilizando los soportes de sujeción. Apriete los tornillos hasta que el extractor esté firmemente fijado al tubo (véase la Figura B).

Conecte las conexiones eléctricas.

11. Asegúrese de que el suministro eléctrico esté aislado. Apague el suministro eléctrico y retire los fusibles.
12. Conduzca el cable hacia el bloque de terminales. Conecte el extractor como se

muestra en la Figura G usando el diagrama apropiado para el modelo de extractor.

13. Conecte el cable desde el interruptor de aislamiento al cableado del suministro eléctrico.

Configuración del extractor

CONFIGURACIÓN DE VELOCIDAD

Los extractores vienen a baja velocidad de fábrica, pero tienen dos ajustes de velocidad para diferentes aplicaciones. Seleccione la velocidad alta o baja conectando el puente entre el centro y el polo de alta o baja velocidad en el puente (véase la Figura F).

Solo C4TS / C4TR.

- Para ajustar el período de rebasamiento gire el control (T), hacia la derecha, para aumentar y, hacia la izquierda, para disminuir (véase la Figura D).

Solo C6HTS /C6HTR (véase las figuras D y F).

- El funcionamiento en humedad está preestablecido de fábrica en aproximadamente un 75 % de humedad relativa (HR), pero se puede ajustar entre el 65 % y 85 % de humedad relativa mediante el control H.
- El temporizador de rebasamiento está preestablecido de fábrica en 15 minutos, pero se puede ajustar desde 30 segundos a 30 minutos mediante el control T.
- Gire los controles en la dirección de las agujas del reloj, para aumentar la HR o el tiempo, y en el sentido contrario de las agujas del reloj, para disminuir.

sigue funcionando durante el retardo de tiempo establecido. Para ajustar el período de rebasamiento gire el control "T", en el sentido de las agujas del reloj para aumentarlo y en el sentido contrario a las agujas del reloj para disminuirlo (véase la Figura G).

Solo C4HTS /C4HTR.

- **Modo automático** - El extractor se ajusta automáticamente a los cambios lentos en los niveles naturales de humedad sin operar el extractor. Si los niveles de humedad aumentan a un ritmo más lento que el 5 % de HR en 5 minutos, hasta el nivel de humedad preestablecido, el extractor no se activará por la humedad. Esto es para evitar el ruido de activación del extractor. Si los niveles de humedad aumentan más rápido que el 5 % de HR en 5 minutos, el extractor se activará. Cuando la humedad relativa cae, el extractor sigue funcionando durante el retardo de tiempo ajustable.
- **Funcionamiento externo** - Use el interruptor de encendido/apagado externo. Cuando el extractor se apaga, el extractor sigue funcionando durante el retardo de tiempo ajustable y, luego, cambia a modo automático.

Todos los extractores

Vuelva a colocar la cubierta frontal/deflector enganchándola primero en la parte superior y, luego, bajando la cubierta para que se ajuste en su lugar. Si el cableado está montado en superficie, "rompa" la sección de pared fina en la cubierta frontal antes de reacondicionarla (véase la figura E). La mini canalización PVC **debe** sellarse enfrente de la cubierta frontal para evitar que entre agua.



Limpieza

(se recomienda una vez al mes)

1. Antes de la limpieza, aisle completamente el extractor del suministro eléctrico.
2. Retire la cubierta frontal/deflector presionando el pestillo en la parte inferior de la cubierta y tirando de la cubierta frontal/deflector desde la base.
3. Para limpiar la cubierta frontal/deflector, frótelas con un paño húmedo y sin pelusa, o límpiela con agua tibia y jabón. Seque totalmente la cubierta y vuelva a colocarla.
4. No sumerja el extractor en agua u otros líquidos para limpiar cualquier otra pieza del extractor.

Uso del extractor

Solo C4S / C4R

- Haga funcionar el extractor con el interruptor de encendido/apagado (no suministrado). Repítalo para apagarlo.

Solo C4PS / C4PR

- Haga funcionar el extractor tirando y soltando el cable. Repítalo para apagarlo.

Solo C4TS / C4TR

- Haga funcionar el extractor con un interruptor de encendido/apagado (no suministrado). Cuando el interruptor se apaga, el extractor

5. No utilice detergentes fuertes, disolventes ni productos químicos de limpieza.
6. Deje que el extractor se seque completamente antes de usarlo.
7. Aparte de limpiarlo, no es necesaria ninguna otra acción de mantenimiento.



Eliminación

Este producto no se debe desechar con los residuos domésticos.

Por favor reciclelo donde existan centros para ello.

Consulte a las autoridades locales sobre el reciclado.

Asesoramiento y servicio técnico

Internacional.

- Garantía: Contacte con su distribuidor local o con Xpelair para conocer más detalles.
- Asesoramiento y servicio técnico: Contacte con su distribuidor local de Xpelair.

www.xpelair.co.uk/international

تعليمات التركيب والصيانة

الموصفة	المبقاتي	كابل السحب	جهاز ضبط الرطوبة، المبقاتي
C4S (92960AW)	C4TS (92962AW)	C4PS (92964AW)	C4HTS (92966AW)
C4R (92961AW)	C4TR (92963AW)	C4PR (92965AW)	C4HTR (92967AW)

- احرص على قراءة كتيب التعليمات الداخلية قبل البدء في التركيب.
- احرص على تركيب كل مروحة بالشكل الذي يتيح إمكانية الفصل في كل أقطاب الأسلاك المثبتة.
- تحقق من أن شبكة الإمداد مطفأة قبل محاولة إنشاء أية وصلات كهربائية أو تنفيذ أية أعمال صيانة أو تنظيف.
- يرجى ترك هذا الكتيب مع المروحة لصالح المستخدم.



الجهاز مصمم للتوصيل بالأسلاك المثبتة. تحقق من أن القيمة الكهربائية الموضحة على كل مروحة تتوافق مع شبكة التغذية.

الجهاز مزود العزل ولا يتطلب وصلة أرضي.

كل التركيبات يجب أن تخضع للإشراف والمراقبة من قبل فني كهربائي مؤهل. التركيبات والأسلاك يجب أن تكون متوافقة مع التوجيهات السارية.

هذا الجهاز يمكن أن يتم استخدامه من قبل الأطفال بدءاً من سن 8 سنوات فيما فوق والأفراد الذين يعانون من قدرات بدنية أو شعورية منخفضة أو قصور في الخبرة والمعرفة، فقط إذا ما كانوا تحت إشراف ومراقبة أو أنهم تلقوا التعليمات الهامة المتعلقة باستخدام الجهاز بطريقة آمنة، وفهموا المخاطر ذات الصلة. يتعين على الأطفال عدم اللعب بالجهاز. أعمال تنظيف وصيانة الجهاز هي أمور لا يتعين أن يقوم بها الأطفال.



كل مرواح Xpelair Simply Silent™ Contour يجب أن تتسم بالخصائص التالية:
• العمل بسرعتين (إمكانية الاختيار متاحة عند التركيب)
• درفة خلفية مسجوبة مدمجة

C4S/C4R - تشغيل المروحة باستخدام مفتاح التشغيل/الإطفاء (غير مورد).

C4PS/C4PR - تشغيل المروحة باستخدام كابل سحب مدمج.

***C4TS/C4TR** - الميقاتي المدمج يقوم بتشغيل المروحة لفترة ترحيل سابقة الضبط تتراوح من 30 ثانية إلى 30 دقيقة.

***C4HTS/C4HTR** - يقوم بالتشغيل عند التفعيل الأوتوماتيكي من خلال مستشعر الرطوبة المدمج، أو من خلال استخدام مفتاح تشغيل/إطفاء خارجي (غير مورد).

في الوضع الأوتوماتيكي: الميقاتي المدمج يقوم أوتوماتيكياً بتشغيل المروحة لفترة ترحيل سابقة الضبط تتراوح من 30 ثانية إلى 30 دقيقة بمجرد أن تنخفض درجة الرطوبة إلى ما دون قيمة الرطوبة النسبية سابقة الضبط.

التشغيل الخارجي: عند الإطفاء باستخدام مفتاح التشغيل/الإطفاء الخارجي فإن المروحة سوف تستمر في العمل لفترة الترحيل سابقة الضبط من 30 ثانية إلى 30 دقيقة.

*إعدادات المصنع: الميقاتي 15 دقيقة، رطوبة الهواء 75% أين يمكن تحديد موضع المروحة.



- حدد موضعها في أعلى موضع ممكن.
- على الأقل على ارتفاع 110 ملم من حواف سطح التركيب إلى مركز التجويف.
- بابع ما يمكن عن وفي مقابل المصدر الأساسي لاستبدال الهواء لغرض ضمان تدفق الهواء عبر الغرفة (مثلاً في مقابل مسار الباب الداخلي).
- بالقرب من مصدر البخار أو الروائح.



- ليس في الأماكن التي تقترب فيها درجات حرارة الجو من 50°م.
- إذا كان مركباً في المطبخ فلا يجب أن يتم تركيب المراوح في الحال أعلى من غطاء الفرن أو شواية مستوى العين.
- عند التركيب في غرفة تحتوي على جهاز حرق وقود مزود بمخنة غير متوازنة، فسوف يكون المركب مسنولاً عن التحقق من وجود قدر كاف من هواء الاستبدال لغرض منع الأبخرة من التصاعد من الوقود عندما تعمل المروحة بسرعة تصل إلى الحد الأقصى. ارجع إلى القواعد الخاصة بتركيب البلاط على المتطلبات ذات الصلة.
- هواء العادم لا يجب أن يتم التخلص منه في المبخنة المستخدمة لغرض التخلص من الأبخرة المتصاعدة من الأجهزة التي يتم تزويدها بنوع طاقة آخر غير الطاقة الكهربائية المتطلبات.
- غير مناسب للاستخدام في الأجواء التي يمكن أن تسبب الصدا الكيميائي.

التركيب



- ما الذي يحتاجه مسنول التركيب.
- مفك كهربائي مقاس 3 ملم والمفكات رقم 1 أو 2.

الأبعاد العامة (ملم)

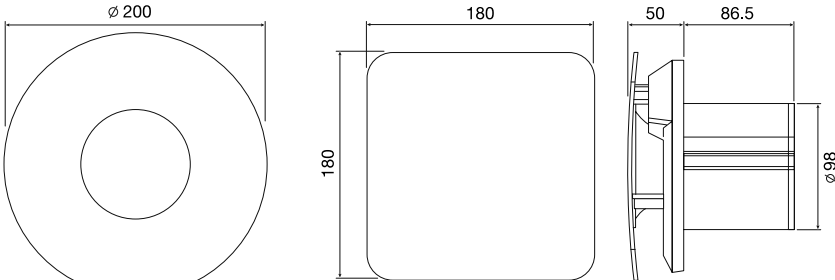

A مواضع تثبيت اللوج الخلفي

A

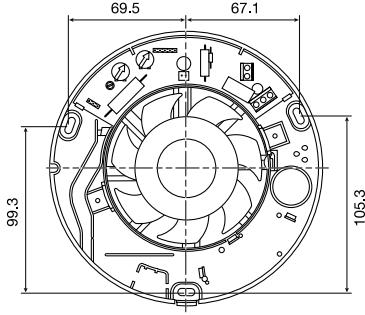

B مشابك التركيب السريع للأنبوب الجداري

B

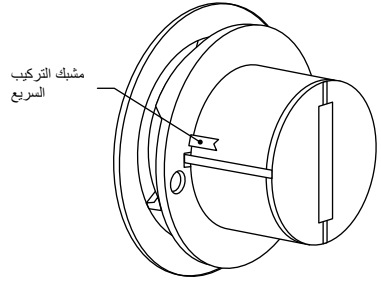

C خلع الغطاء الأمامي

C

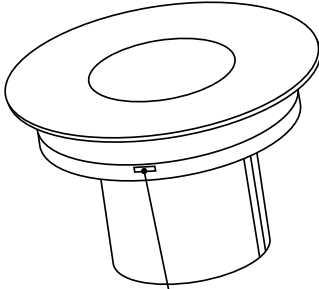

اضغط على لسان الغطاء باستخدام الأداة المناسبة لخلع الغطاء والعارضة بالكامل

D هام - يرجى القراءة

D

ضبط إعدادات الرطوبة

مقاييس المروحة مشغلة على مستوى تكثف منخفض (عكس اتجاه عقارب الساعة)
أقل حساسية (رطوبة الهواء = 50%)

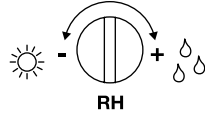

المروحة لا تعمل حتى مستوى أعلى من التكثف (في اتجاه عقارب الساعة)
أعلى حساسية (رطوبة الهواء = 95%)



إعدادات المصنع: 15 دقيقة، رطوبة الهواء 75%

ضبط التشغيل في إعدادات المعقّاتي

المروحة تعمل لفترة قصيرة عند إبطاء المقام الخارجي

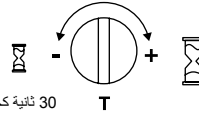

المروحة تعمل لفترة طويلة عند إبطاء المقام الخارجي

30 ثانية كحد أدنى

30 دقيقة كحد أقصى

E لغطاء الأمامي وقواطع الشفط

E

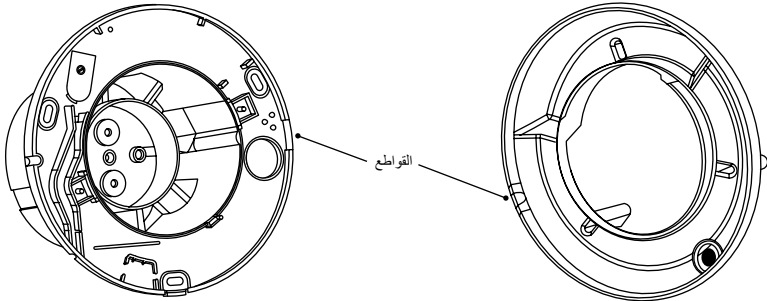

A التفاصيل
الحجم 2.000

سرعة عالية
سرعة منخفضة

اضبط النطاق على الوضع المرغوب
للسرعة المصنوفة

**C4S / C4R
C4PS / C4PR**

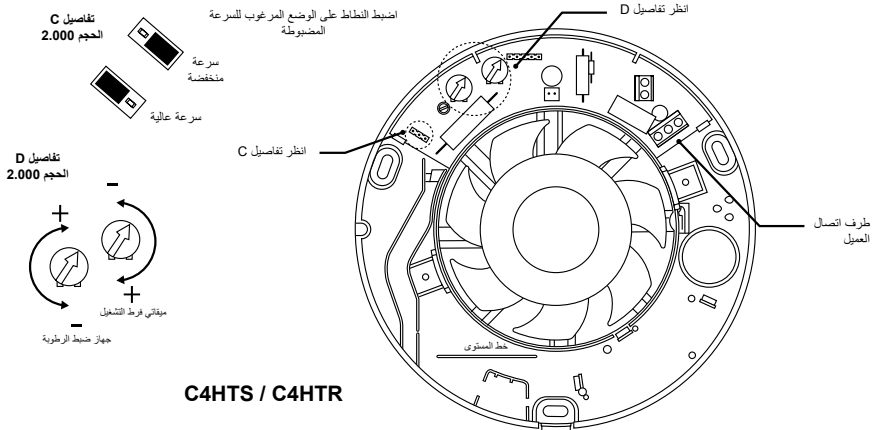
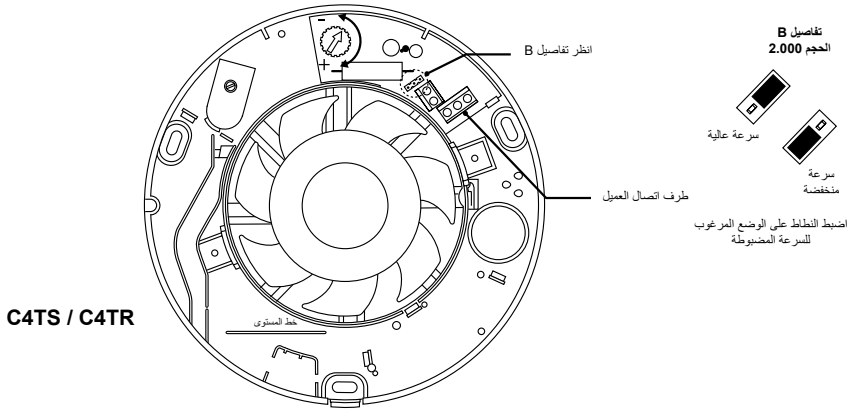
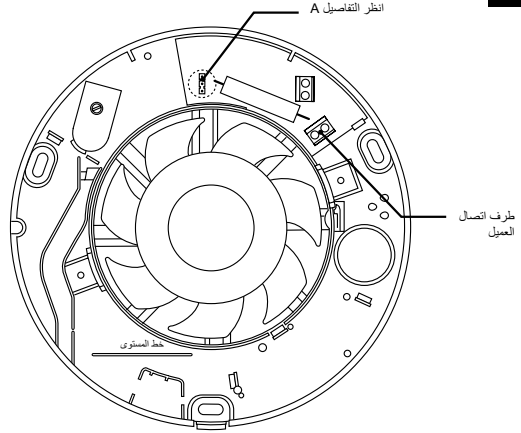

المروحة
الأطراف

بالنسبة للدوائر الكهربائية المثبتة فيجب ألا تتجاوز شدة تيار مصهر الحماية قيمة 5 أمبير.

C6S/C6R
C6PS/C6PR

المصهر

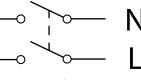
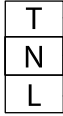
قطب مزدوج
مفتاح عزلالمروحة
الأطرافمفتاح التشغيل/
الإطفاءC4TS/C4TR
C4HTS/C4HTR

المصهر

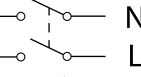
قطب مزدوج
مفتاح عزل

- 3 - C4TR / C4HTS / C4HTR مراكز.
• C4TS / C4TR / C4HTS / C4HTR. ينصح باستخدام مفتاح تشغيل/إطفاء على الجدار أو السقف (بلمبة مؤثر).

1. تحقق من أن القيمة الكهربائية الموضحة بداخل اللوح الخلفي تتوافق مع شبكة التغذية.
2. تحقق من عدم وجود أية أنابيب أو كابلات مستترة، مثلًا الخاصة بالكهرباء أو الغاز أو الماء، وراة موضع مفتاح التحويل (في الجدار أو أعلى السقف). إذا كنت متأكدًا في ذلك فاطلب المشورة الفنية.
3. أعزل شبكة التغذية.
4. قم بتوصيل الكابل من مفتاح العزل إلى موضع المروحة من خلال مفتاح التشغيل/الإطفاء (إذا تطلب الأمر ذلك). يجب أن يتم تركيبه في الرئيسية البلاستيكية الصغيرة.
5. قم بتوصيل الكابل من مفتاح العزل إلى نقطة التوصيل بشبكة التغذية.

تحذير: لا تقم بإنشاء أية توصيلات بالشبكة الكهربائية في هذه المرحلة.



6. قم بتركيب مفتاح العزل ومفتاح التشغيل/الإطفاء (إذا تطلب الأمر ذلك).
7. قم بإنشاء كل التوصيلات في مفتاح العزل ومفتاح التشغيل/الإطفاء (إذا تطلب الأمر ذلك). إذا كانت الكمية السطحية تحيط بالأسلاك، "فقم بقطع" الجدار الجانبي في فلانشة الشفط لإدخال الكابلات (انظر الشكل E)

الغرف الرطبة: يجب أن يتم تركيب مفتاح التشغيل/الإطفاء بالشكل الذي يمنع الآخرين من ملامسته، ممن يستخدمون الحمام أو الدش.



إذا ما تركيب المروحة على الجدار فسوف تكون بحاجة إلى:

- فجوة بقطر 100 ملم.
- شبكة جدارية خارجية مناسبة وجلبية جدارية مقاس 100 Ø ملم.
- طقم ناقل 91232AW.

إذا ما تركيب المروحة على السقف فسوف تكون بحاجة إلى:

- فجوة بقطر 100 ملم.
- فروع مناسبة للإنباء. هذه البنود متاحة لك من Xpelair:
- 1. ناقل مرن مقاس 3 متر: 89663AA. إذا كان الموصل بمر بمنطقة باردة فاستخدم ناقل الموصل: 89847AA.
- 2. ناقل الشبك الباطني: 89742AW.
- 3. XCT100 – شريط التكثف. ناقل: 89749AA. يتم التركيب أعلى المروحة مباشرة وهو ما من شأنه أن يمنع تسرب الماء بسبب دورة التكثف في الأنابيب بأعلى المروحة والتحرك لأسفل.

إذا كانت الكمية السطحية تحيط بالأسلاك المروحة،

فسوف تحتاج أيضًا:

- الرئيسية البلاستيكية الصغيرة، مقاس 16 ملم عرض × 8 ملم عمق لتركيب الكابل في المروحة.

تركيب مفتاح العزل والكابلات.

احرص على تركيب شبكة بالشكل الذي يتيح إمكانية الفصل في كل أقطب الأسلاك المثبتة بما يتوافق مع تعليمات تركيب الأسلاك السارية.



- عند استخدام صناديق التحويل المعدنية فيجب أن تتم مراعاة التعليمات الخاصة بالتأريض.
- منطقة التناطح القطري لكابل التغذية المستخدمة يتعين أن يبدأ نطاقها من 1-1.5 ملم².
- C4TS / C4PR / C44R / C4S – مركزين،

إعداد المروحة للتركيب.

- ميفاتي التشغيل الفائق تم ضبطه في المصنع على قيمة 15 دقيقة، غير أنه يمكن أن يتم ضبطه من 30 ثانية إلى 30 دقيقة من خلال استخدام مفتاح التحكم T.
- أدر مفاتيح التحكم في اتجاه عقارب الساعة لزيادة الرطوبة النسبية أو الوقت وفي عكس اتجاه عقارب الساعة للتقليل.

استخدام المروحة

فقط C4S / C4R

- شغل المروحة باستخدام مفتاح التشغيل/الإطفاء (غير مورد). كرر الخطوة للإطفاء.

فقط C4PS / C4PR

- شغل المروحة من خلال سحب وتحرير الكابل. كرر الخطوة للإطفاء.

فقط C4TS / C4TR

- شغل المروحة باستخدام مفتاح التشغيل/الإطفاء (غير مورد). عندما يكون المفتاح مطفأ فسوف تستمر المروحة في العمل لفترة الترحيل المضبوطة. لغرض ضبط فترة التشغيل الفائق أدر مفتاح التحكم "T" في اتجاه عقارب الساعة للزيادة وفي عكس اتجاه عقارب الساعة للتقليل - انظر الشكل G.

فقط C4HTS / C4HTR

- **الوضع الأوتوماتيكي** - تقوم المروحة أوتوماتيكيًا بالضبط على التغيرات البيئية في مستويات الرطوبة الطبيعية بدون تشغيل المروحة. إذا ما ارتفعت مستويات الرطوبة عند معدل بطأ من 5% في خلال 5 دقائق، وصولاً إلى مستوى الرطوبة سابق الضبط، فإن المروحة لن يتم تفعيلها بفعل الرطوبة. وهذا لغرض منع الإخلال بعملية تفعيل المروحة. إذا ما ارتفعت مستويات الرطوبة عند معدل أسرع من 5% في خلال 5 دقائق، فسوف تعمل المروحة. عند انخفاض درجة الرطوبة النسبية فسوف تستمر المروحة في العمل لفترة الترحيل المضبوطة.
- **التشغيل الخارجي** - استخدم مفتاح التشغيل/الإطفاء. عند إطفاء المروحة فسوف تستمر المروحة في العمل لفترة الترحيل المضبوطة، ثم تنتقل إلى الوضع الأوتوماتيكي.

كل المراوح

- أعد تركيب الغطاء الأمامي/مجموعة العوارض من خلال التعليق في الجزء الأول العلوي، ثم أرجحة الغطاء إلى أسفل ليثبت في موضعه. إذا كانت الكمية السطحية تحيط بالأسلاك، "فقم بقطع قطاع الجدار الرفيع في الغطاء الأمامي قبل إعادة التركيب (انظر الشكل E). الرنيسيات البلاستيكية الصغيرة يجب أن يتم إحكامها عندئذ في مواجهة الغطاء الأمامي منعاً لدخول الماء.

التنظيف

(يوصى به مرة في الشهر)



1. قبل التنظيف أعزل المروحة بالكامل من شبكة التغذية.
2. اخلع مجموعة الغطاء الأمامي/العوارض من خلال الضغط على اللسان الموجود على الجانب السفلي للغطاء ودفع الغطاء الأمامي/العارضة من القاعدة.
3. لغرض تنظيف مجموعة الغطاء الأمامي/العوارض فيما أن تقوم بمسحها بقطعة قماش أو تنظيفها بقطعة كتان أو غسلها بمحلول صابوني دافئ. جفف الغطاء الأمامي جيداً وأعد تركيبه.
4. لا تتمر المروحة في الماء أو أية وسائل أخرى لتنظيف أية أجزاء أخرى من المروحة.

1. اخلع الغطاء الأمامي/مجموعة العوارض من خلال الضغط على اللسان الموجود على الجانب السفلي للغطاء ودفع الغطاء الأمامي/العارضة من القاعدة (انظر الشكل C).

عند إجراء أية أعمال على مستوى أعلى من الأرضية فيجب أن تتم مراعاة إجراءات السلامة الاحتراسية.



حدد موضع اللوح الخلفي

2. أمسك اللوح الخلفي بالشكل الذي يتيح إمكانية أن يشير خط المستوى المحدد إلى المستوى الأفقي.
3. قم بعناية بإدخال أنبوب المروحة في الأنبوب الجداري.
4. قم على الجدار بتحديد مواضع فحوات تثبيت اللوح الخلفي.
5. اخلع اللوح الخلفي من أنبوب النقل.
6. قم بعمل ثقوب في هذه المواضع إذا لزم الأمر، ثم ركب السدادات الجدارية والبراغي إذا لزم الأمر. المروحة يجب أن يتم تثبيتها على الأنبوب الجداري باستخدام أقواس التشبيك. انظر 9 بالأدنى.

عند التركيب في السقف فمن الضروري أن يتم استخدام فروع أطراف مناسبة. احرص على اتباع التعليمات المقامة.



ركب اللوح الخلفي.

7. قم بتغذية كابل الشبكة من خلال فتحة دخل الكابل في اللوح الخلفي المقابل للأطراف.
8. قم بإدخال أنبوب المروحة للوح الخلفي في الأنبوب الجداري/ أنبوب السقف كما سبق وتم توضيحه.
9. قم بتثبيت اللوح الخلفي بالجدار/السقف باستخدام عناصر تثبيت مناسبة. انظر الشكل A.
10. عند استخدام البراغي فلا تتبالغ في الإحكام. المروحة يجب أن يتم تثبيتها على الأنبوب الجداري باستخدام أقواس التشبيك. استمر في إحكام ربط البراغي إلى أن تصبح المروحة مؤمنة تماماً مع الأنبوب - انظر الشكل B.

اربط التوصيلات الكهربائية.

11. تأكد من عزل شبكة التغذية. أطفئ شبكة التغذية الكهربائية واخلع المصاهر.
12. قم بتغذية الكابل إلى مجموعة الأطراف. اربط المروحة كما هو موضح في الشكل F باستخدام المخطط المناسب مع طراز المروحة.
13. قم بتوصيل الكابل من مفتاح العزل إلى أسلاك التغذية الكهربائية.

إعدادات المروحة

إعدادات السرعة

- المراوح مضبوطة من المصنع على سرعة منخفضة، وهي مزودة بإعدادات ضبط سرعتين أخرتين للتطبيقات الأخرى. اختر سرعة عالية أو منخفضة من خلال توصيل النطاق بين المركز وبنز السرعة العالية أو المنخفضة على النطاق (انظر الشكل F)

C4TS / C4TR فقط

- لغرض ضبط فترة التشغيل الفائق أدر مفتاح التحكم (T) في اتجاه عقارب الساعة للزيادة وفي عكس اتجاه عقارب الساعة للتقليل - انظر الشكل D.

C6HTS / C6HTR فقط - انظر الشكلين D و F.

- وضع التشغيل على الرطوبة سابق الضبط تم ضبطه في المصنع على درجة رطوبة نسبية تبلغ حوالي 75%، غير أنه يمكن أن يتم ضبطه بين نسبتي 65% و 85% من خلال استخدام مفتاح التحكم H.

5. لا تستخدم منظفات أو مخففات أو مستحضرات تنظيف كيميائية قوية.
6. اترك المروحة لتجف تمامًا قبل الاستخدام.
7. بعيدًا عن التنظيف، فليس من المطلوب تنفيذ أية إجراءات صيانة أخرى.

التخلص من المنتج



يتعين ألا يتم التخلص من هذا المنتج ضمن القمامة المنزلية.

يرجى إعادة تدويره في المؤسسات التي تسمح بذلك.

راجع مع السلطة المحلية المعنية لطلب مشورة إعادة التدوير.

المشورة الفنية والخدمة

عالمي

- الضمان: اتصل بالموزع المحلي أو بشركة Xpelair مباشرة للحصول على مزيد من التفاصيل.
- المشورة الفنية والخدمة: اتصل بالموزع المحلي لمنتجات Xpelair.

www.xpelair.co.uk/international

स्थापना एवं रखरखाव के नरिदेश

मानक

C4S (92960AW)

C4R (92961AW)

टाइमर

C4TS (92962AW)

C4TR (92963AW)

खींचने वाली रस्सी

C4PS (92964AW)

C4PR (92965AW)

ह्यूमडिस्टेट, टाइमर

C4HTS (92966AW)

C4HTR (92967AW)

- स्थापना आरंभ करने से पहले नरिदेश पर्चे को पूरा अवश्य पढ़ें।
- प्रत्येक पंखे को स्थायी तारों में सभी पोल से डिसिक्नेक्शन के साधन के साथ स्थापति अवश्य करें।
- यह अवश्य सुनिश्चित करें कि विद्युत कनेक्शन करने या कोई भी रखरखाव या सफाई करने से पहले मैस सप्ललाई को स्वचि ऑफ़ कर दिया गया हो।
- कृपया उपयोगता के फ़ायदे के लिए इस पर्चे को पंखे के साथ ही छोड़ दें।



यह उपकरण स्थायी तारों से जोड़े जाने के लिए है। जांच लें कि प्रत्येक पंखे पर अंकित वदियुत रेटिंग, मेंस आपूर्ति से मेल खाती हो।

यह उपकरण दोहरे रोधन युक्त है और इसे अर्थ कनेक्शन की आवश्यकता नहीं है।

सभी स्थापनाएं किसी योग्य इलेक्ट्रीशियन की नगरानी में होनी चाहिए। स्थापनाओं और तारों को वर्तमान वनियमों का अनुपालक होना चाहिए।

इस उपकरण का उपयोग 8 वर्ष एवं इससे अधिक के आयु के बच्चों एवं सामान्य से कम शारीरिक व संवेदना संबंधी क्षमताओं वाले या अनुभव एवं ज्ञान से हीन व्यक्तियों द्वारा किया जा सकता है बशर्ते उन्हें उपकरण के सुरक्षित ढंग से उपयोग के बारे में पर्यवेक्षण (सुपरवज़िन) दिया गया हो या नरिदेश दिए गए हों एवं वे शामिल खतरों को समझते हों। बच्चे उपकरण से नहीं खेलेंगे। उपकरण की सफाई और रखरखाव का कार्य बच्चों द्वारा नहीं किया जाएगा।



सभी Xpelair Simply Silent™ Contour AC पंखों में नमिनांकित वशिषताएं हैं:

- दो गतियों वाला नषिक्रण (स्थापना के समय चुना जा सकता है)
- हवा के उल्टे प्रवाह को रोकने वाला अंतःनरिमति शट्टर

C4S/C4R - पंखे को ऑन/ऑफ़ स्वचि (आपूरत नहीं) का उपयोग करते हुए चलाएं।

C4PS/C4PR - पंखे को उसमें लगी खींचने वाली रस्सी का उपयोग करते हुए चलाएं।

C4TS/C4TR* - अंतःनरिमति टाइमर पंखे को 30 सेकंड से लेकर 30 मनिट तक की पहले से सेट अवधि के लिए चलाता है।

C4HTS/C4HTR* - इसमें लगे आर्द्रता संवेदक द्वारा स्वचालित रूप से ट्रिगर किए जाने पर, या बाहरी ऑन/ऑफ़ स्वचि (आपूरत नहीं) के उपयोग द्वारा चलता है।

स्वचालित मोड में : अंतःनरिमति टाइमर, आर्द्रता पहले से सेट आपेक्षिक आर्द्रता (RH) मान से कम होते ही स्वचालित रूप से पंखे को पहले से सेट 30 सेकंड से 30 मनिट तक की अवधि के लिए चलाता है।

बाहरी प्रचालन: बाहरी ऑन/ऑफ़ स्वचि से ऑफ़ किए जाने पर, पंखा 30 सेकंड से 30 मनिट तक की पहले से सेट अवधि के लिए चलता रहता है।

* **फैक्टरी सेटिंग:** टाइमर 15 मनिट, RH 75%

पंखा कहां लगाएं।



- इसे अधिक से अधिक ऊंचाई पर लगाएं।
- लगाने की सतह के कनिारों से छेद के केंद्र की दूरी कम से कम 110 ममिी हो।
- वायु प्रतस्थान (ताजी हवा आने) के मुख्य स्रोत से अधिक से अधिक दूर एवं वपिरीत दशिया में, ताका कमरे के आर-पार हवा का बहाव सुनश्चिति हो (उदा. अंदरूनी डोर-वे के सामने)।
- भाप या गंध के स्रोत के पास।



- **वहां नहीं जहां के परविशी तापमान के 50°C से अधिक हो जाने की संभावना हो।**
- **यदि किसी रसोईघर में लगाया जाए तो पंखे को कुकर हॉब, या आई लेवल ग्रल्लि के ठीक ऊपर नहीं लगाना चाहिए।**

समग्र वमिाएं (ममिी)

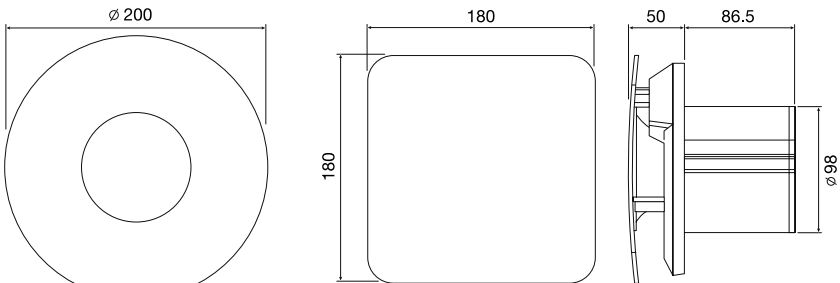

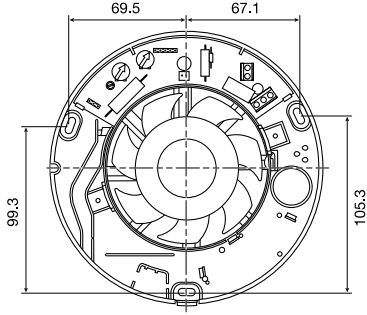
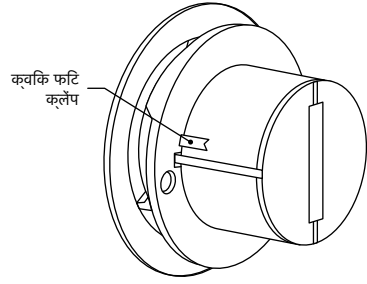
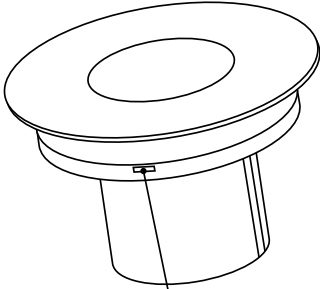
A**बैक प्लेट लगाने की स्थितियाँ****B****वॉल ट्यूब कवक फिट क्लैप****C****आगे वाला कवर नकालना**

ओजार से कवर लेच को दबाएं और कवर एवं बैफ्ल को पूरा हटाएं

D**महत्वपूर्ण - कृपया पढ़ें****ह्यूमिडिटी सेटिंग समायोजित करना**

संघनन के निम्नतर स्तर पर पंखा स्वचि ऑन हो जाता है (घड़ी के बचिसित दिशा में)

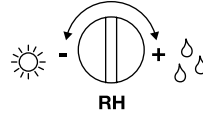

जब तक संघनन उच्च स्तर पर नहीं पहुंच जाता, पंखा स्वचि ऑन नहीं होता है (घड़ी की दिशा में)

कम संवेदनशील (RH = 95%)

**फैक्टरी सेटिंग:**

टाइमर 15 मिनट, RH 75%

'टाइमर पर संचालन' सेटिंग को समायोजित करना

बाहरी स्वचि को ऑफ करने पर पंखा कम समय के लिए चलता है।

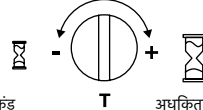

बाहरी स्वचि को ऑफ करने पर पंखा अधिक समय के लिए चलता है।

कम से कम 30 सेकंड

अधिकतम 30 मिनट

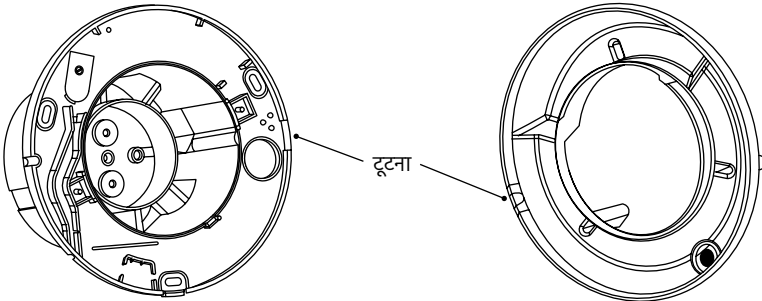
E**फ्रंट कवर और डक्ट का टूटना**

F

तार जोड़ना एवं स्थापति करना



अधिक गति



कम गति

वविरण A
पैमाना 2.000

गत सेटिंग के लिए जंपर को वांछित स्थिति पर सेट करें

C4S / C4R
C4PS / C4PR

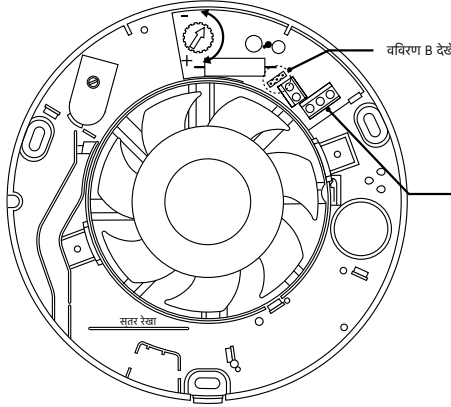
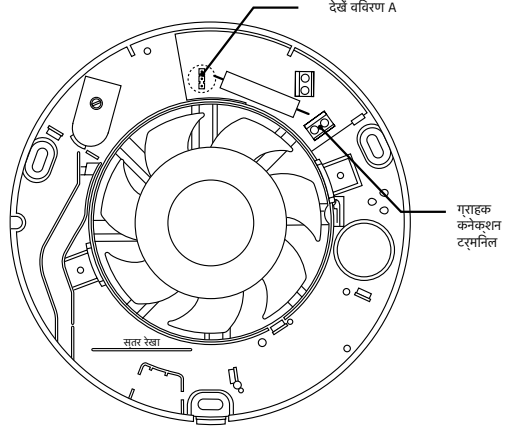

C4TS / C4TR

वविरण B
पैमाना 2.000

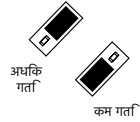

गत सेटिंग के लिए जंपर को वांछित स्थिति पर सेट करें

वविरण C
पैमाना 2.000

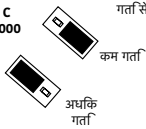

गत सेटिंग के लिए जंपर को वांछित स्थिति पर सेट करें

वविरण D
पैमाना 2.000

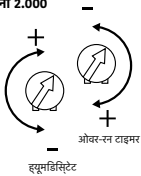

C4HTS / C4HTR

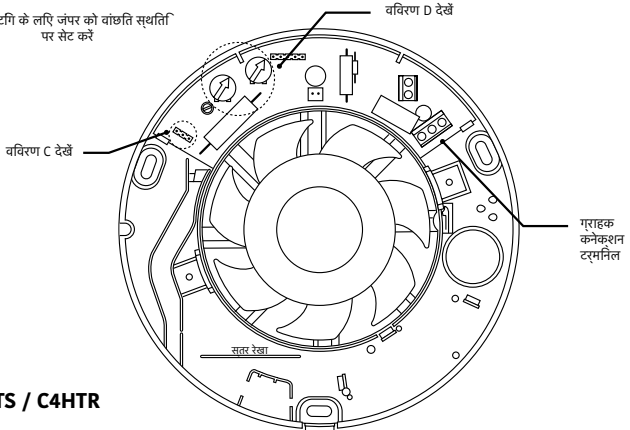

- यदि किसी ऐसे कमरे में लगा रहे हों जहां असंतुलित चिमनी वाला ईंधन जलाने का यंत्र रखा हो, तो यह सुनिश्चित करना स्थापनाकर्ता की ज़िम्मेदारी है कि पंखे के अधिकतम नषिकरण पर कार्य करने के समय धुएं को चिमनी में नीचे की ओर खचने से रोकने के लिए पर्याप्त वायु परतस्थापन मौजूद हो। वशिष्ट आवश्यकताओं के लिए भवन वनियमों की मदद लें।
- निकास वायु को वदियुत के अलावा अन्य प्रकार की ऊर्जा की आपूर्ति वाले उपकरणों से नकिलने वाले धुएं को नकिलने हेतु इस्तेमाल होने वाली चिमनी में नहीं छोड़ना चाहिए। आवश्यकताएं
- संभावित रासायनिक संस्कारक परविश के लिए उपयुक्त नहीं।

संस्थापना



स्थापनाकर्ता को क्या चाहिए होगा।

- 3 ममी वाला इलेक्ट्रीशियन पेचकस और नं. 1 या 2 का पोजीड्राइव पेचकस।

यदि पंखे को दीवार पर लगा रहे हों तो आपको ये भी चाहिए होंगे:

- 100 ममी व्यास वाला तैयार छेद।
- उपयुक्त बाहरी वॉल ग्रलि और Ø100 ममी का वॉल स्लॉव डकट। कटि संदर्भ 91232AW

यदि पंखे को छत पर लगा रहे हों तो आपको ये भी चाहिए होंगे:

- 100 ममी व्यास वाला तैयार छेद।
- तारों के टर्मिनल तैयार करने के लिए उपयुक्त सहायक सामग्री। ये वस्तुएं Xpelair के पास उपलब्ध हैं:
 1. 3 मी लचीली डकटिंग संदर्भ: 89663AA यदि डकट (पाइप) किसी ठंडे स्थान से गुजरता हो तो ताप-रोधित डकट का उपयोग करें, संदर्भ: 89847AA
 2. सॉफ्टफटि ग्रलि संदर्भ: 89742AW
 3. XCT100 - कंडेंसेशन ट्रेप संदर्भ: 89749AA पंखे के ठीक ऊपर फटि किया जाने वाल यह ट्रेप, पंखे के ऊपर डकट में बनने वाले कंडेंसेशन (संघनित पानी) को नीचे आने और पंखे में घुसने से रोकता है।

यदि सतहीय माउंट से पंखे का वायरिंग हो रहा हो तो आपको नमिनलखिति की भी जरूरत होगी:

- पंखे में तार को लगाने के लिए PVC ट्रंकगि को 16मीमी चौड़ाX8मीमी गहड़ा रखना होगा



पृथक्कारी स्वचि एवं केबल लगाना।

तार लगाने के वनियमों के अनुसरण में, स्थायी तारों में सभी पोल से डसिक्नेकशन का साधन अवश्य शामिल किया जाना चाहिए।

- यदि धातु के स्वचि बॉक्स का इस्तेमाल हुआ है, तो अर्थगि वनियमों का पालन किया जाना चाहिए।
- इस्तेमाल किए गए आपूर्ति वाले तार का खड़ी काट का

क्षेत्रफल 1 से 1.5 वर्ग ममी होना चाहिए।

- C4S / C44R / C4PS / C4PR - 2 कोर, C4TS / C4TR / C4HTS / C4HTR - 3 कोर।
- C4TS / C4TR / C4HTS / C4HTR। दीवार या छत पर लगाने वाले ऑन/ऑफ स्वचि (संकेतक प्रकाश के साथ) का सुझाव दिया जाता है।

1. जांचें कि बैक-प्लेट के अंदर दिखाई गई वदियुत रेटगि आपकी मॅस आपूर्ति से मेल खाती हो।
2. जांचें कि स्वचि वाले स्थान के पीछे (दीवार में या छत के ऊपर) कोई भी दीवार में दफन पाइप या केबल जैसे बजिली, गैस, पानी आदि नहीं हों। यदि शंका हो तो पेशेवर सलाह लें।
3. मॅस सप्ललाई को पृथक कर दें।
4. पृथक्कारी स्वचि से केबल ऑन/ऑफ स्वचि (यदि आवश्यकता हो) से गुजारते हुए पंखे वाले स्थान तक बछिएं।
5. पृथक्कारी स्वचि से केबल, मॅस आपूर्ति से कनेक्शन वाले बढि तक बछिएं।



चेतावनी: इस अवस्था में वदियुत आपूर्ति से कोई कनेक्शन न करें।

6. पृथक्कारी स्वचि एवं ऑन/ऑफ स्वचि (यदि आवश्यकता हो) लगाएं।
7. पृथक्कारी स्वचि एवं ऑन/ऑफ स्वचि (यदि आवश्यकता हो) के अंदर के सारे कनेक्शन करें।



गीले कमरे: ऑन/ऑफ स्वचि इस प्रकार स्थिति होना चाहिए ताकि उसे नहा कर या शॉवर लेकर आए व्यक्तियों द्वारा छुआ न जा सके।

स्थापना के लिए पंखे को तैयार करना।

1. कवर के नीचे वाली साइड पर दिए गए लैच को दबा कर आगे वाला कवर/बैफल असेम्बली को नकिलें और आगे वाले कवर / बैफल को खींच कर तले से अलग कर लें (देखें चित्र C)।



यदि भूतल स्तर से ऊपर कार्य कर रहे हों, तो सुरक्षा सावधानियों का पालन करना आवश्यक है।

बैक-प्लेट की स्थिति को चहिनति करें

2. बैक-प्लेट को इस प्रकार पकड़ें कि उस पर अंकित स्तर रेखा कषैतजि अवस्था में हो।
3. पंखे की ट्यूब को वॉल डकट में ध्यानपूर्वक घुसाएं।
4. बैक-प्लेट में फकिंसगि वाले छेदों की स्थितियां दीवार पर चहिनति करें। यह x0000 छोटे PVC ट्रंकगि में अवश्य ही लगा होना चाहिए।
5. डकटगि से बैक प्लेट हटाएं।
6. यदि आवश्यक हो तो इन स्थितियों में ड्रलि से छेद करें, और आवश्यकतानुसार वॉल प्लग एवं पेच लगा दें। पंखे को कलेमपगि बरैकेट इस्तेमाल करके किसी वॉल ट्यूब से भी जोड़ा जा सकता है। नीचे 9 देखें।

G

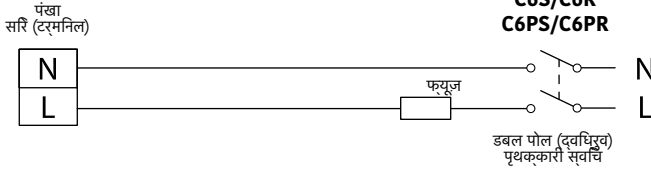

स्थायी तारों वाले परपिथों में, उपकरण के लिए सुरक्षात्मक फ्यूज को 5ए से अधिक नहीं होना चाहिए।

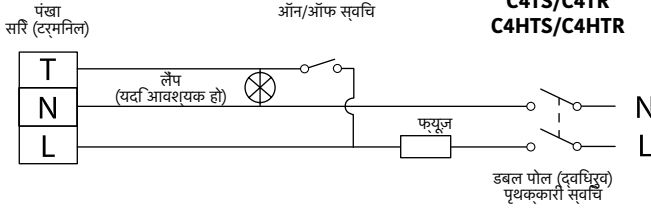

यदि छत पर लगा रहे हों तो टर्मनिशन (सरि बनाने) की उपयुक्त सहायक सामग्री आवश्यक है। फ़रदत नरिदेशों का पालन करें।

बैक-प्लेट लगाएं।

- बैक प्लेट में बने प्रवेश छदिर से मैस केबल घुसाएं और टर्मिनलों तक ले जाएं। यदा सतहीय माउंट का वायरिंग तार को घुसाने के कारण डकट के बगल की दविर टूटता हो (चतिर E देखें)
- बैक-प्लेट की पंखे की ट्यूब पहले की भांति वॉल डकट/ छत में घुसाएं।
- उपयुक्त फासनरस का उपयोग करते हुए बैक-प्लेट को दीवार/छत से कसें। चतिर A देखें।
- यदा पेंचों का उपयोग कर रहे हों तो उन्हें आवश्यकता से अधिक न कसें। पंखे को क्लेम्पिंग ब्रैकेट इस्तेमाल करके किसी वॉल ट्यूब से भी जोड़ा जा सकता है। पेंच तब तक कसें जब तक पंखा ट्यूब पर पंखा मजबूती से कस न जाए - देखें चतिर B।

तार द्वारा सारे वदियुत कनेक्शन करें।

- सुनश्चिति करे कं मैस सप्लाई को पृथक कर दिया गया है। मैस वदियुत आपूर्त सिवचि ऑफ करें और फ्यूज निकाल लें।
- केबल को टर्मलिन बलोंक में घुसाएं। पंखे के मॉडल हेतु उपयुक्त आरेख का उपयोग करते हुए चतिर F में दिखाए अनुसार पंखे से तार जोड़ें।
- पृथककारी स्वचि से आने वाली केबल को वदियुत आपूर्त के तारों से जोड़ें।

पंखे की सेटिंग

गत सेटिंग

पंखों को फ़ैक्टरी से नमिन (कम) गति पर सेट करके भेजा जाता है, पर इनमें वभिनिन उपयोगों के लिए दो गतियों की सेटिंग होती है। केंद्र और जंपर पर उच्च या नमिन गति वाली पनी के बीच जंपर जोड़ कर उच्च या नमिन गति चुनें (देखें चतिर F)

केवल C4TS / C4TR।

- ओवर-रन अवधि समायोजति करने के लिए, नयितरण (T) को घड़ी की दशिया में घुमा कर अवधि बढ़ाएं एवं घड़ी के वपिरीत दशिया में घुमा कर अवधि घटाएं - देखें चतिर D।

केवल C6HTS / C6HTR - देखें चतिर D एवं F।

- पहले से सेट आर्दरता प्रचालन को फ़ैक्टरी से लगभग 75% आपेकषकि आर्दरता (RH) पर सेट करके भेजा जाता है, पर इसे नयितरण H द्वारा 65% से 85% के बीच सेट कयिया जा सकता है।
- ओवर-रन टाइमर को फ़ैक्टरी से 15 मनिट पर सेट करके भेजा जाता है, पर इसे नयितरण T द्वारा 30 सेकंड से 30 सेकंड तक समायोजति कयिया जा सकता है।
- RH या समय को बढ़ाने के लिए नयितरणों को घड़ी की दशिया में घुमाएं और घटाने के लिए घड़ी की दशिया के वपिरीत दशिया में।

पंखे का उपयोग करना

केवल C4S / C4R

- पंखे को ऑन/ऑफ़ स्वचि (आपूरत नही) का उपयोग करते हुए चलाएं। स्वचि ऑफ़ करने के लिए दोबारा करें।

केवल C4PS / C4PR

- रस्सी को खींच कर और छोड़ कर पंखा चलाएं। स्वचि ऑफ़ करने के लिए दोबारा करें।

केवल C4TS / C4TR

- ऑन/ऑफ़ स्वचि (आपूरत नही) का उपयोग करते हुए पंखा चलाएं। जब स्वचि ऑफ़ किया जाता है तो सेट की गई समय अवधतिक पंखा चलता रहता है। ओवर-रन अवधति में समायोजन करने के लिए, नयितरण "T" को घड़ी की दशा में घुमा कर यह अवधति बढाएं और घड़ी की दशा में घेपिरीत दशा में घुमा कर उसे घटाएं - देखें चतिर G।

केवल C4HTS / C4HTR

- **स्वचालति मोड** - पंखा आरदरता के पूराकृतकि स्तरों में होने वाले धीमे बदलावों के पूरति, पंखे को चलाए बना, स्वचालति रूप से समायोजन करता है। यद आरदरता का स्तर, 5 मनिट में 5% से धीमी दर पर, पहले से सेट आरदरता स्तर तक, बढता है, तो पंखा आरदरता द्वाारा टरगिर नही होगा। ऐसा पंखे की बारंबार टरगिरगि, जो पूरेशान कर सकती है, की रोकथाम के लिए किया गया है। यद आरदरता का स्तर, 5 मनिट में 5% RH से अधकि तेजी से बढता है तो पंखा चलेगा। जब आपेकषकि आरदरता घट जाती है तो पंखा, समायोज्य वलिंब तक पूरचालन जारी रखता है।
- **बाह्य पूरचालन** - बाहरी ऑन/ऑफ़ स्वचि पूरयोग करें। जब पंखा स्वचि ऑफ़ किया जाता है तो वह समायोज्य वलिंब तक चलता रहता है और फरि स्वचालति मोड में आ जाता है।

समी पंखे

सबसे पहले ऊपरी हसिसे को फंसाते हुए आगे वाले कवर/बैफल असेमबली को फरि से फटि करें, और फरि कवर को नीचे धकेलते हुए अपनी जगह पर क्लपि कर दें। यद सतहीय माउंट का वायरगि, कवर के सामने दुबारा लगाने के पहले पतली दीवार को तोड़ता हो (चतिर E देखें). छोटे PVC टरंकगि को फरंट कवर के वरिद्ध अवश्य बंद_x0000_ किया जाय ताकि पानी का पूरवेश नही हो सके.



सफाई

(महीने में एक बार का सुझाव दिया जाता है)

1. सफाई से पहले, पंखे को मैसे आपूरतसे पूरी तरह अलग कर लें।
2. कवर के नीचे वाली साइड पर दएि गए लैच को दबा कर आगे वाला कवर/बैफल असेमबली को नकालें और आगे वाले कवर / बैफल को खींच कर तले से अलग कर लें।
3. आगे वाले कवर/बैफल असेमबली को साफ करने के लिए, या तो उसे कसिी गीले, रोए-मुक्त कपड़े से पोंछें या फरि उसे गुनगुने साबुनी पानी से धोएं। आगे वाले कवर को अचछी तरह सुखाएं और फरि से लगा दें।
4. पंखे के कसिी अन्य भाग की सफाई के लिए पंखे को पानी या अन्य द्रव में डुबोएं नही।
5. शकतशिली डटिरजेट, वलियाकॉ या रासायनकि क्लीनरों का उपयोग न करें।
6. उपयोग से पहले पंखे को अचछी तरह सूख लेने दें।
7. सफाई के अलाव अन्य कोई रखरखाव आवश्यक नही है।



नपिटान

इस उत्पाद का नपिटान घरेलू कचरे के साथ नही करना चाहिए।

जहां सुवधिएं/इकाइयां मौजूद हों वहां कृपया पुनरचक्रण करें।

पुनरचक्रण पर सलाह/सुझाव के लिए अपने स्थानीय प्राधकिरण से कहें।

तकनीकी सलाह एवं सेवा

अंतर्राष्टरीय।

- गारंटी: वतिरण के लिए अपने स्थानीय वतिरक या Xpelair Direct से संपरक करें।
- तकनीकी सलाह एवं सेवा: अपने स्थानीय Xpelair वतिरक से संपरक करें।

www.xpelair.co.uk/international

Head Office, UK Sales Office and Spares

Redring Xpelair Group Ltd,
Newcombe House, Newcombe Way,
Orton Southgate, Peterborough,
PE2 6SE England

Telephone: +44 (0) 844 372 7761

www.xpelair.co.uk

www.xpelair.co.uk/international



FM02118 ISO 9001: 2000



Part No: 25332AA (Revision D)